



Hermetische Kältemittelpumpen

Montage- und
Betriebsanleitung

Hermetic refrigerant pumps

*Installation and
operating instructions*

HRP 3232
HRP 5040
HRP 5050
HRP 8050
HRP 10080

HRP

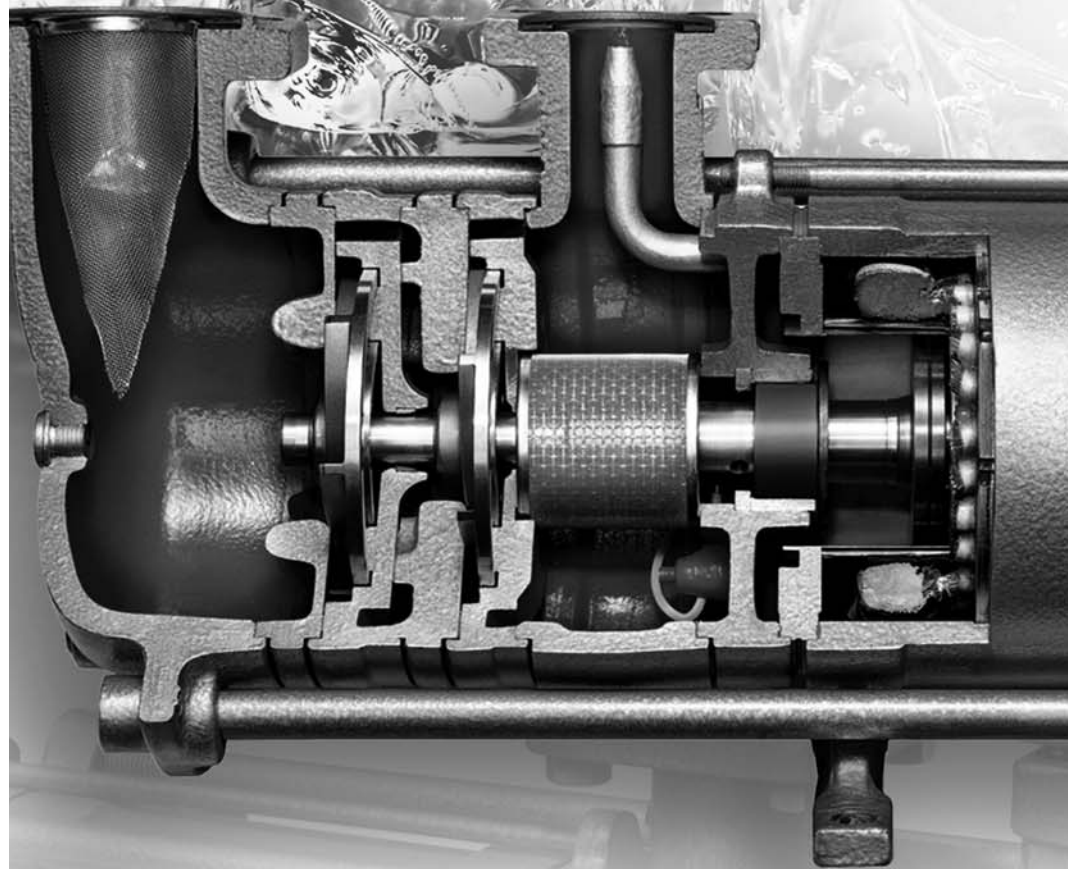

INHALTSVERZEICHNIS**CONTENTS**

1. EINLEITUNG.....	2	1. INTRODUCTION.....	2
1.1 VERWENDUNGSZWECK.....	2	1.1 INTENDED USE.....	2
1.2 SICHERHEITSBESTIMMUNGEN.....	2	1.2 SAFETY REQUIREMENTS.....	2
1.3 SICHERHEITSHINWEISE.....	3	1.3 SAFETY ADVICE.....	3
1.4 HAFTUNGSAUSSCHLUSS.....	3	1.4 DISCLAIMER.....	3
2. GEWÄHRLEISTUNGSBESTIMMUNGEN.....	4	2. TERMS OF WARRANTY.....	4
3. TECHNISCHE INFORMATION.....	5	3. TECHNICAL INFORMATION.....	5
3.1 TYPENBEZEICHNUNG.....	5	3.1 DESCRIPTION OF TYPES.....	5
3.2 LIEFERUMFANG.....	5	3.2 SCOPE OF DELIVERY.....	5
3.3 BESTELLANGABEN.....	5	3.3 ORDER INFORMATION.....	5
3.4 NORMEN UND BESCHEINIGUNGEN.....	5	3.4 CODES / CERTIFICATES / APPROVALS.....	5
4. TECHNISCHE DATEN.....	5	4. TECHNICAL DATA.....	5
4.1 ALLGEMEINE DATEN.....	6	4.1 GENERAL INFORMATION.....	6
4.2 ELEKTRISCHE DATEN.....	6	4.2 ELECTRICAL DATA.....	6
4.3 MATERIALIEN.....	7	4.3 MATERIALS.....	7
4.4 DRUCKBEREICHE.....	8	4.4 PRESSURE RANGE.....	8
4.5 ABMESSUNGEN.....	9	4.5 DIMENSIONS.....	9
4.6 SCHNITTZEICHNUNG.....	14	4.6 SECTIONAL VIEW OF THE PUMP.....	14
4.7 FUNKTIONSBESCHREIBUNG.....	21	4.7 DESCRIPTION OF OPERATION.....	21
4.8 KENNLINIEN-VERLAUF.....	22	4.8 PERFORMANCE CHARACTERISTIC TABLE.....	22
5. PLANUNGSHINWEISE.....	23	5. APPLICATIONS.....	23
5.1 ALLGEMEINES.....	23	5.1 GENERAL.....	23
5.2 BESTIMMUNG DER FÖRDERHÖHE.....	24	5.2 DETERMINATION OF THE DELIVERY HEAD.....	24
5.3 BESTIMMUNG DER FÖRDERMENGE.....	24	5.3 DETERMINATION OF THE REQUIRED FLOW.....	24
5.4 ANPASSEN AN DIE ANLAGENBEDINGUNGEN.....	25	5.4 ADAPTATION TO PLANT REQUIREMENTS.....	25
5.5 EINSATZ VON FREQUENZUMRICHTERN.....	25	5.5 USE OF FREQUENCY CONVERTERS.....	25
6. INSTALLATIONSVORSCHRIFTEN.....	26	6. INSTALLATION INSTRUCTIONS.....	26
6.1 PUMPENANORDNUNG.....	26	6.1 PUMP ARRANGEMENT.....	26
6.2 PUMPENANSCHLUSS.....	26	6.2 PUMP CONNECTION.....	26
6.3 GESTALTUNG DES PUMPENZULAUFES.....	27	6.3 DOWNLEG DESIGN.....	27
6.4 PUMPENDRUCKLEITUNG.....	28	6.4 PUMP DISCHARGE LINE.....	28
6.5 ABSICHERUNG DER PUMPE.....	29	6.5 PROTECTION OF THE PUMP.....	29
6.6 ELEKTRISCHER ANSCHLUSS.....	32	6.6 ELECTRICAL INFORMATION.....	32
7. TRANSPORT UND LAGERUNG.....	37	7. TRANSPORT AND STORAGE.....	37
8. MONTAGE UND BEDIENUNG.....	37	8. INSTALLATION AND APPLICATION.....	37
8.1 MONTAGEVORBEREITUNG.....	37	8.1 PREPARING THE PUMP FOR INSTALLATION.....	37
8.2 MONTAGE DER PUMPE.....	38	8.2 MOUNTING INSTRUCTIONS.....	38
8.3 VORBEREITUNG DER INBETRIEBNAHME.....	39	8.3 PRIOR TO COMMISSIONING.....	39
8.4 INBETRIEBNAHME.....	39	8.4 COMMISSIONING PROCEDURE.....	39
8.5 NORMALBETRIEB.....	40	8.5 DURING NORMAL OPERATION.....	40
8.6 PUMPE IM STILLSTAND (STAND-BY).....	40	8.6 PUMP STANDSTILL (STAND-BY).....	40
9. WARTUNG UND INSTANDHALTUNG.....	40	9. SERVICE AND MAINTANANCE.....	40
9.1 AUSBAU DER PUMPE.....	40	9.1 REMOVING A PUMP.....	40
9.2 VERSAND DER PUMPE.....	41	9.2 SHIPPING OF THE PUMP.....	41
9.3 ALLGEMEINE HINWEISE.....	41	9.3 GENERAL ADVICE.....	41
9.4 REPARATUREN AN DER PUMPE.....	42	9.4 REPAIRING A PUMP.....	42
9.5 BESONDERE HINWEISE.....	42	9.5 WARNINGS.....	42
10. STÖRUNGSANALYSE.....	43	10. TROUBLE SHOOTING.....	43



TH. Witt Kältemaschinenfabrik GmbH
 Lukasstrasse 32
 52070 Aachen, Germany
 Tel. +49-241-18208-0 * Fax. +49-241-18208-490

HERMETISCHE KÄLTEMITTELPUMPE HERMETIC REFRIGERANT PUMP

HRP

Montage- und Betriebsanleitung

Installation- and operating instructions

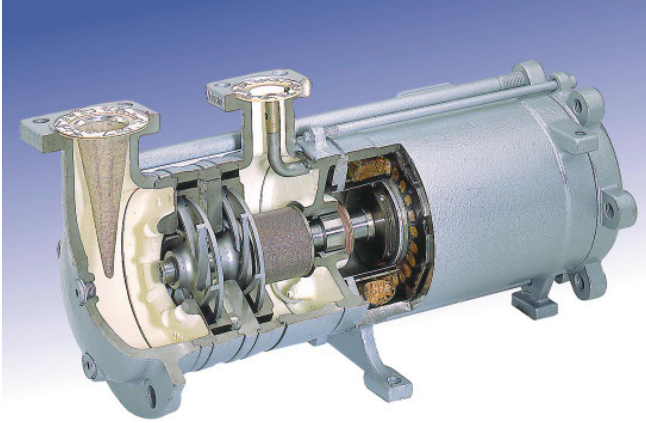

Fig.1a : HRP 5040



Fig. 1b: HRP 3232

1. EINLEITUNG

Bitte lesen Sie die komplette Betriebsanleitung sorgfältig, bevor Sie die Pumpe auswählen, in Gebrauch nehmen oder Wartungsarbeiten durchführen wollen.

1.1 VERWENDUNGSZWECK

Die WITT Hermetische Kältemittelpumpe Typ HRP ist ausschließlich zur Förderung eines Kältemittels im Siedezustand bestimmt.

Sie ist gekennzeichnet mit der Typenbezeichnung und den Anwendungsgrenzen für Druck und Temperatur.

Die Kältemittelpumpe weist Sicherheitsmerkmale auf, die insbesondere dem Austritt von Ammoniak vorbeugen: So ist z.B. auch der Wicklungsraum für den Nenndruck der Pumpe ausgelegt. Bei einer Leckage des Spaltrohres kann daher kein Kältemittel austreten, auch nicht durch das elektrische Anschlusskabel!

Die Leistungsdaten der Pumpe werden unter Kap.4, „Technische Daten“ angegeben.

1.2 SICHERHEITSBESTIMMUNGEN



Sämtliche beschriebenen Arbeiten an der Kältemittelpumpe dürfen nur von sachkundigem, im Umgang mit Kälteanlagen geschultem Personal durchgeführt werden, das die einschlägigen Vorschriften zur Erstellung und Wartung von Kälteanlagen kennt. Auch die Sicherheitsvorschriften hinsichtlich des Umgangs mit Kältemittel sind zu beachten, insbesondere das Tragen der persönlichen Schutzbekleidung und einer Schutzbrille.



Reparatur- und Wartungsarbeiten dürfen nur bei Stillstand der Kältemittelpumpe und abgeschalteter Energieversorgung durchgeführt werden.



Die angegebenen Temperatur- und Druckangaben dürfen auf keinen Fall überschritten werden.

1. INTRODUCTION

Please read the entire manual carefully before selecting, installing, commissioning and servicing the pump.

1.1 INTENDED USE

The WITT hermetic refrigerant pump type is designed to deliver exclusively refrigerant liquid at its boiling point.

The pump is labelled with model and design limitation for pressure and temperature.

The HRP refrigerant pump is designed with safety features, which ensures security from the escape of ammonia; in the event the stator can leaking the pump body and the complete motor housing is designed to 25 bar pressure to contain high pressure refrigerant will not escape from the pump or through the electric cable connections.

Performance data of the pump are to be found in chapter 4 Technical data.

1.2 SAFETY REQUIREMENTS



All of the following specified work must be carried out by knowledgeable personnel experienced in installation and service of refrigeration systems. All personnel must be familiar with the national legal requirements and safety regulations. All safety regulations and codes of practice concerning the use of refrigerants must be adhered to, with special attention paid to protection clothing and wearing of safety glasses.



Service and maintenance should only be carried out when the pump is stopped and the power supply disconnected



Under no circumstances are the indicated temperature- and pressure limitations to be exceeded.



Achtung! Dem Inhalt dieser Betriebsanleitung ist unbedingt Folge zu leisten! Abweichender Einsatz schließt eine Haftung und Gewährleistung durch den Hersteller aus!

1.3 SICHERHEITSHINWEISE

Die Pumpe wurde zum Einsatz in industriellen Kälteanlagen mit Pumpenbetrieb entwickelt.

Die Motor- und Lagerkühlung wird durch Kältemittel gewährleistet. Der entstehende Dampf wird druckseitig abgeführt. In Relation zur Kälteleistung ist die elektrische Leistungsaufnahme der Pumpe sehr gering.



Es ist wichtig, dass die vorliegende Betriebsanleitung den zuständigen Personen bekannt ist.

Sollten sich trotzdem einmal Schwierigkeiten einstellen, wenden Sie sich bitte an unseren Kundendienst, der Ihnen gerne behilflich sein wird.

Stolperstellen, - wie z.B. Kabel etc., sind zu vermeiden oder, wenn nicht vermeidbar, mit entsprechendem zweifarbigen Klebeband (Warnbalken) zu kennzeichnen.

Bei Wartungs- und Instandsetzungsarbeiten gelöste Schraubenverbindungen stets festziehen!

Ist die Demontage von Sicherheitseinrichtungen beim Rüsten, Warten und Instandsetzen erforderlich, soll unmittelbar nach Abschluss der Arbeiten die Remontage und Überprüfung der Sicherheitseinrichtungen erfolgen!

Bei tiefen Temperaturen ($<0^{\circ}\text{C}$) kann es bei Berührung der Pumpe zu Erfrierungen kommen. Entsprechende Schutzkleidung ist deshalb zu tragen.

1.4 HAFTUNGSAUSSCHLUSS

Auch bei bestimmungsgemäßer Verwendung können Gefahren für Leib und Leben des Benutzers oder Dritter bzw. Beeinträchtigungen der Maschine und anderer Sachwerte entstehen.

Übersetzungen werden nach bestem Wissen durchgeführt. Eine irgendwie geartete Haftung für Übersetzungsfehler können wir nicht übernehmen.

Gegenüber Darstellungen und Angaben dieser Betriebsanleitung sind technische Änderungen vorbehalten.



Important! The content of this manual must be adhered to. Deviation from the specified conditions will make any claim for liability or warranty void.

1.3 SAFETY ADVICE

The pump is designed for use in industrial refrigeration systems of primary refrigerant.

Refrigerant is used to cool motor and bearings. Any gas that forms in the pump is discharged to the pressure side. The electrical power consumption of the pump is low in relation to the refrigeration capacity, due to the effect of the latent heat of the liquid being utilised.



It is very important that everybody responsible for the safe operation and maintenance of the plant reads this manual.

If you have any problems please do not hesitate to call our service department, our staff will be glad to assist you.

Avoid any tripping obstacle at ground levels, e.g. cable. If you cannot avoid such obstacles they should be marked with two-coloured warning tape (warning sign).

Retighten all screw connections after maintenance and repair work.

If you have to disassemble any safety devices for maintenance and repair make sure that upon completion of said work the re-assembly and proper functioning is checked.

When operating at low temperatures ($< 0^{\circ}\text{C}$) freeze bites can occur when the surface is touched. Therefore always wear appropriate protection clothing.

1.4 DISCLAIMER

Even when using the pump for the intended purpose it cannot be entirely excluded that a danger remains for the life of the user

Translations are carried out to the best of our knowledge. We are unable to accept any liability for translation errors.

We reserve the right to change descriptions, graphs or other statements.

2. GEWÄHRLEISTUNGSBESTIMMUNGEN

Zur Vermeidung von Unfällen und zur Sicherung der optionalen Leistung dürfen an der Kältemittelpumpe weder Veränderungen noch Umbauten vorgenommen werden, die durch die TH. WITT KÄLTEMASCHINENFABRIK GMBH nicht ausdrücklich schriftlich genehmigt worden sind.

Diese Betriebsanleitung enthält die international genormten SI-Maßeinheiten.

Alle Angaben und Hinweise für die Bedienung und Instandhaltung dieser Kältemittelpumpe erfolgen unter Berücksichtigung unserer bisherigen Erfahrungen und Erkenntnissen nach bestem Wissen.

Eine Haftung oder Gewährleistung ist ausgeschlossen, wenn:

- die Hinweise und Anweisungen der Betriebsanleitung nicht beachtet werden,
- die Kältemittelpumpe einschließlich zugehöriger Einrichtungen fehlerhaft bedient wird bzw. deren Handhabung nicht dem vorgeschriebenen Ablauf entspricht,
- die Kältemittelpumpe entgegen ihrer Bestimmung zweckentfremdet genutzt wird,
- Schutzeinrichtungen nicht benutzt oder außer Funktion gesetzt werden,
- Funktionsänderungen jeder Art ohne unsere schriftliche Zustimmung durchgeführt werden,
- die einschlägigen Sicherheitsbestimmungen nicht beachtet werden,
- die Kältemittelpumpe einschließlich Filter und der zugehörigen Sicherheits-Einrichtungen unsachgemäß (zeitlich wie auch in der Ausführung) gewartet wird (das schließt auch die Verwendung vorgeschriebener Ersatzteile ein).

Mit dem Öffnen der Pumpe während der Garantiezeit gehen sämtliche Gewährleistungsansprüche verloren!

Stets sollte die Einsendung in das Herstellerwerk oder die Bestellung eines Austauschexemplares bevorzugt werden.

Bei Austausch von Teilen bzw. für die Ersatzteilbeschaffung sind nur vom Hersteller freigegebene Originalersatzteile zu verwenden. Betriebsmittel sind gemäß den Angaben der Betriebsanleitung einzusetzen.

2. TERMS OF WARRANTY

In order to avoid accidents and ensure optimum performance, no modifications or conversions may be carried out to the refrigerant pump without the explicit written approval by TH. WITT KÄLTEMASCHINEFABRIK GMBH.

These instructions are based on internationally standardised SI units of measurements.

All data and information on the operation and maintenance of the refrigerant pump is provided based on our extensive experience and to the best of our technical knowledge.

Our liability or warranty is excluded, if:

- *information and instructions in the operating manual are ignored,*
- *the refrigerant pump including accessories is operated incorrectly or is installed contrary to these installation instructions*
- *the refrigerant pump is used for applications other than that for which it was intended,*
- *safety devices are not used or disconnected*

- *there have been modifications made without written approval*
- *the safety regulations are not adhered to*

- *the refrigerant pump including its filters and required safety devices has not been maintained or repaired correctly with respect to frequency or competence this includes the use of approved spare parts.*

Opening the pump within the warranty period will void all implied or explicit guarantees!

Always return the pump to the supplier for repair or order an exchange pump.

When exchanging any parts respective spare parts only genuine spare parts are to be used. Statements in this manual shall also apply to any service fluids.

3. TECHNISCHE INFORMATION

3.1 TYPENBEZEICHNUNG

Derzeit sind fünf Baugrößen der Hermetischen Kältemittelpumpe lieferbar: HRP 3232, HRP 5040, HRP 5050, HRP 8050 und HRP 10080.

Die Typenbezeichnung HRP steht für **H**ermetische **R**adial **P**umpe. Dabei geben die ersten beiden bzw drei Ziffern der nachfolgenden Zahlenkombination die Nennweite des Saug- und die beiden letzten Ziffern die Nennweite des Druckanschlusses an.

Neben der HRP3232, die nur in vertikaler Ausführung erhältlich ist, wird auch die HRP8050, 90bar in vertikaler Ausführung angeboten.

Die HRP8050, 90bar wird ohne Spaltrohr ausgeliefert und ist daher nur für den Einsatz in CO2-Anlagen geeignet.

3.2 LIEFERUMFANG

- Pumpe komplett mit Spaltrohrmotor, Spitzsieb und Gegenflanschen (Modell GF)
- Außerdem gehört zur HRP 3232 ein Ablassventil EA 10 GÜ/GB (PN 40)

Optionaler Lieferumfang

- **2 x EA:** Pumpe mit saugseitigem und druckseitigem Absperrventil), druckseitig mit Entlüftungsventil (Manometeranschluß) und Nocken für Strömungswächter/Differenzdruckschalter
- **EA + ERA:** Pumpe mit saugseitigem Absperrventil und druckseitigem absperbarem Rückschlagventil, einschl. Entlüftungsventil (Manometeranschluß) und Nocken für Strömungswächter/Differenzdruckschalter
- Thermistor Auslösegerät **INT 69 V**
- Ablassventil EA 10 GÜ/GB (PN 40)

3.3 BESTELLANGABEN

Bei Bestellung der Pumpe sind folgende Daten anzugeben:

- Kältemittel
- Typenbezeichnung HRP 3232, HRP 5040, HRP 5050, HRP 8050 oder HRP 10080
- Modell GF, 2 x EA oder EA + ERA
- Netzspannung und Frequenz
- (besondere Anforderungen, wenn zutreffend, z.B. PN 65 für HRP3232 oder 90 bar für HRP8050 vertikal)

Wenn Sie unsicher sind, ob die richtige Pumpe ausgewählt wurde, ergänzen Sie bitte folgende zusätzliche Informationen:

- Verdampfungstemperatur °C
- Volumenstrom m³/h oder Kälteleistung und Umwälzfaktor
- Erforderliche Förderhöhe m

3.4 NORMEN UND BESCHEINIGUNGEN

Einbauerklärung gemäß EG-Maschinenrichtlinie sowie Konformitätserklärung gemäß EG-Niederspannungsrichtlinie sind vorhanden und können auf unserer Webseite www.th-witt.com herunter geladen werden.

4. TECHNISCHE DATEN

3. TECHNICAL INFORMATION

3.1 DESCRIPTION OF TYPES

Five hermetic pump types are available: HRP3232, HRP5040, HRP 5050, HRP8050 and HRP10080 .

"HRP" means "**H**ermetic **R**adial **P**ump" The numbers give the inlet and outlet pipe connection size in DN; the first two/three digits give the size of the suction connection while the last two digits give the size of the discharge connection.

Besides the HRP3232 in vertical execution, we also offer HRP8050, 90 bar in a vertical execution.

HRP8050, 90 bar will be delivered without motor can and therefore is only suitable for use in CO2 systems.

3.2 SCOPE OF DELIVERY

- All HRP pumps, model GF, are complete with canned motor, conical strainer and counter flanges
- for HRP 3232 an additional oil drain valve type EA 10 GÜ/GB (PN 40) is included.

Optional Equipment

- **2 x EA:** with stop valves on suction side and discharge side; discharge side with vent valve (pressure gauge connection) and socket for flow switch /differential pressure switch
- **EA + ERA:** with suction valve and discharge valve/nonreturn valve, incl. vent valve (pressure gauge connection) and socket for flow switch /differential pressure switch
- PTC motor control **INT 69 V**
- oil drain valve type EA 10 GÜ/GB (PN 40)

3.3 ORDER INFORMATION

Please specify the following data when ordering a pump:

- refrigerant
- type HRP 3232, HRP 5040, HRP 505, HRP 8050 or HRP 10080
- Model, e.g. GF ,2 x EA or EA +ERA
- Voltage and frequency.
- (Special requirements if applicable, e.g. PN 65 for HRP 3232 or PN90 for the vertical HRP8050)

If you are unsure about the selection, please provide the following additional information:

- evaporating temperature °C
- volume flow m³/h or capacity and re-circulation rate
- required pressure head m

3.4 CODES / CERTIFICATES / APPROVALS

The following certifications are available and can be downloaded from our website www.th-witt.com: declaration of incorporation of a partly completed machinery according to EG machinery directive, conformity declaration according to EG- low voltage directive.

4. TECHNICAL DATA



4.1 ALLGEMEINE DATEN

4.1 GENERAL INFORMATION

SPEZIFIKATION DESCRIPTION		Einheit Unit	HRP 3232	HRP 5040	HRP 5050	HRP 8050**	HRP 10080
Kältemittelinhalt	Volume refrigerant side	ltr.	1,1	2,8	5	5,5	6,35
Trafoölinhalt	Volume transformer oil	ltr.	0,75	1	1,5	1,5	1,6
Gewicht Pumpe mit Gegenflanschen	Weight pump with counterflanges	kg	43	55	83	83/110**	117
Dauerschalldruckpegel	Sound pressure level	dB(A)	< 70	< 70	< 70	< 70	< 70
Schutzart Klemmkasten	Class of terminal box insulation	IP	54	54	54	54	54
Kabeldurchführung	Box cable sockets prepared to	PG	1 x M16; 1 x M20	1 x M16 1 x M20	1 x M16 1 x M20;	1 x M16 1xM20/M25**	1 x M16 1 x M25

4.2 ELEKTRISCHE DATEN

4.2 ELECTRICAL DATA

50 Hz 3 x 400 V								
SPEZIFIKATION DESCRIPTION		Einheit Unit		HRP 3232	HRP 5040	HRP 5050	HRP 8050	HRP 10080
Drehzahl	Speed	n	[min ⁻¹]	2900	2900	2900	2900	2900
Nennstrom	Nominal current	I _{nenn}	[A]	2,2	7,5	12	12	16
Wirkstrom*	Effective current							
bei NH ₃	with NH ₃	I _{max}	[A]	1,5	4,7	5,5	7,0	13,0
bei CO ₂	with CO ₂	I _{max}	[A]	2,1	-	7,0	10,0	16,0
Bei FKW, HFO, z.B. R134a	With HFC, HFO, e.g. R134a	I _{max}	[A]	2,2	5,2	8,5	16,0**	20,0
Nennleistung	Motor power	N	[kW]	1,0	2,2	4,0	4,0	8,9
Wirkleistungsfaktor	Motor power factor							
bei NH ₃	with NH ₃	Cos φ	[-]	0,61	0,63	0,68	0,80	0,79
bei CO ₂	with CO ₂	Cos φ	[-]	0,83	-	0,80	0,88	0,85
Bei FKW, HFO, z.B. R134a	With HFC, HFO, e.g. R134a	Cos φ	[-]	0,84	0,63	0,85	0,85**	0,89
Wirkleistung	Effective motor power	N	[kW]	$N_{\text{wirk}} = \sqrt{3} \times (U \times I_{\text{wirk}} \times \cos \varphi)$				

60 Hz 3 x 460 V								
SPEZIFIKATION DESCRIPTION		Einheit Unit		HRP 3232	HRP 5040	HRP 5050	HRP 8050	HRP 10080
Drehzahl	Speed	n	[min ⁻¹]	3500	3500	3500	3500	3500
Nennstrom	Nominal current *	I _{nenn}	[A]	2,2	7,5	12	12	16
Wirkstrom *	Effectivecurrent *							
bei NH ₃	with NH ₃	I _{max}	[A]	2,0	6,2	7,3	10,0	16,0
bei CO ₂	with CO ₂	I _{max}	[A]	2,6	-	9,5	16,0	24,0
Bei FKW, HFO, z.B. R134a	With HFC, HFO, e.g. R134a	I _{max}	[A]	2,9	6,9	11,5	23,5**	28,0
Nennleistung	Nominal motor power	N	[kW]	1,2	2,6	4,8	4,8	10,2
Wirkleistungsfaktor	Motor power factor							
bei NH ₃	with NH ₃	Cos φ	[-]	0,88	0,86	0,87	0,90	0,90
bei CO ₂	with CO ₂	Cos φ	[-]	0,92	-	0,90	0,90	0,93
Bei FKW, HFO, z.B. R134a	With HFC, HFO, e.g. R134a	Cos φ	[-]	0,93	0,86	0,91	0,85**	0,93
Wirkleistung	Effective motor power	N	[kW]	$N_{\text{wirk}} = \sqrt{3} \times (U \times I_{\text{wirk}} \times \cos \varphi)$				

* Bei Inbetriebnahme Ströme messen und Motorschutz auf gemessenen Wert, jedoch kleiner als Wert I_{max} für das entsprechende Kältemittel, einstellen.

* Measure the maximum current during commissioning and set the overload protection to this value, do not exceed I_{max} for the relevant refrigerant

** Model HRP8050 benötigt für FKWs und HFO, z.B. R134a einen Sondermotor mit den Abmessungen und Daten des Motors für eine HRP10080

** Model HRP8050 requires for HFCs and HFO, e.g. R134a a special motor with the dimensions and data from HRP10080

60 Hz 3 x 380 V								
SPEZIFIKATION DESCRIPTION		Einheit Unit		HRP 3232	HRP 5040	HRP 5050	HRP 8050	HRP 10080
Drehzahl	Speed	n	[min ⁻¹]	3500	3500	3500	3500	3500
Nennstrom	Nominal current	I _{nenn}	[A]	2,2	7,5	12	12	16
Wirkstrom*		Effective current						
bei NH ₃	with NH ₃	I _{max}	[A]	2,5	7,5	8,5	12	20
bei CO ₂	with CO ₂	I _{max}	[A]	3,3	-	12	18,5	30
Bei FKW, HFO, z.B. R134a	With HFC, HFO, e.g. R134a	I _{max}	[A]	3,5	8,5	13,5	24,5**	33
Nennleistung	Motor power	N	[kW]	1,2	2,6	4,8	4,8	10,2
Wirkleistungsfaktor		Motor power factor						
bei NH ₃	with NH ₃	Cos φ	[-]	0,88	0,86	0,87	0,90	0,90
bei CO ₂	with CO ₂	Cos φ	[-]	0,92	-	0,90	0,90	0,93
Bei FKW, HFO, z.B. R134a	With HFC, HFO, e.g. R134a	Cos φ	[-]	0,93	0,86	0,91	0,85**	0,93
Wirkleistung	Effective motor power	N	[kW]	$N_{\text{wirk}} = \sqrt{3} \times (U \times I_{\text{wirk}} \times \cos \varphi)$				

60 Hz 3 x 575 V								
SPEZIFIKATION DESCRIPTION		Einheit Unit		HRP 3232	HRP 5040	HRP 5050	HRP 8050	HRP 10080
Drehzahl	Speed	n	[min ⁻¹]	3500	3500	3500	3500	-
Nennstrom	Nominal current *	I _{nenn}	[A]	2,2	7,5	12	12	-
Wirkstrom *		Effective current *						
bei NH ₃	with NH ₃	I _{max}	[A]	1,7	4,7	5,5	8	-
bei CO ₂	with CO ₂	I _{max}	[A]	2,2	-	8	12	-
Bei FKW, HFO, z.B. R134a	With HFC, HFO, e.g. R134a	I _{max}	[A]	2,3	5,5	9	-	-
Nennleistung	Nominal motor power	N	[kW]	1,2	2,6	4,8	4,8	-
Wirkleistungsfaktor		Motor power factor						
bei NH ₃	with NH ₃	Cos φ	[-]	0,88	0,86	0,87	0,90	-
bei CO ₂	with CO ₂	Cos φ	[-]	0,92	-	0,90	0,90	-
Bei FKW, HFO, z.B. R134a	With HFC, HFO, e.g. R134a	Cos φ	[-]	0,93	0,86	0,91	-	-
Wirkleistung	Effective motor power	N	[kW]	$N_{\text{wirk}} = \sqrt{3} \times (U \times I_{\text{wirk}} \times \cos \varphi)$				

4.3 MATERIALIEN

Pumpengehäuse:	EN-GJS-400-18-LT
Stator:	Stahl / Kupfer
Rotor:	Stahl/Aluminium
Lager:	PTFE
Welle:	C 35+C
Spaltrohr:	1.4301
Laufgrad:	GX22CrNi17M
Gehäuseschrauben:	8.8
Gegenflansche:	P355NL1 oder C22.8
Schrauben für Flansche:	8.8
Dichtungen:	Weichdichtung, asbestfrei
Trafoöl:	Fuchs Renolin Eltec
Anstrich:	W 9.1 + W 9.2

W9.1 + W9.2 = 2k Epoxidharz nach DIN ISO 12944/5, RAL 7001

4.3 MATERIALS

Pump housing:	EN-GJS-400-18-LT
Stator:	steel / copper
Rotor:	steel/aluminium
Bearings:	PTFE
Shaft:	C 35+C
Motor can:	1.4301
Impellers:	GX22CrNi17M
Main bolts:	8.8
Counter flanges:	P355NL1 or C22.8
Bolts for counter flanges:	8.8
Gaskets	soft gasket asbestos free
Transformer oil	Fuchs Renolin Eltec
Painting system:	W 9.1 + W 9.2

W 9.1 + W 9.2 = 2 k epoxy finish according to DIN ISO 12944/5, RAL 7001



4.4 DRUCKBEREICHE

25 bar-Ausführungen

Nennndruck: -1/25 bar Pumpengehäuse, Rotor- und Statorraum
 Probeüberdruck: 60 bar Öldruck

Zulässiger Betriebsüberdruck:

-1/25 bar zwischen +50 / -10 °C,
 -1/18,75 bar zwischen -10 / -60 °C

40 bar-Ausführung

Nennndruck: -1/40 bar Pumpengehäuse, Rotor- und Statorraum
 Probeüberdruck: 60 bar Öldruck

Zulässiger Betriebsüberdruck:

40 bar zwischen +50 / -10 °C,
 30 bar zwischen -10 / -60 °C

65 bar-Ausführung

Nennndruck: -1/65 bar Pumpengehäuse, Rotor- und Statorraum
 Probeüberdruck: 98 bar Öldruck

Zulässiger Betriebsüberdruck:

-1/65 bar zwischen +50 / -10 °C,
 -1/48,75 bar zwischen -10 / -60 °C

90 bar-Ausführung

Nennndruck: -1/90 bar Pumpengehäuse, Rotor- und Statorraum
 Probeüberdruck: 135 bar Öldruck

Zulässiger Betriebsüberdruck:

-1/90 bar zwischen +50 / -10 °C,
 -1/67,5 bar zwischen -10 / -60 °C



Bei der Öldruckprobe wird FUCHS Reniso Synth 68 verwendet.

4.4 PRESSURE RANGE

25 bar models

Design pressure: -1/25 bar inside pump housing, motor can and stator housing
 Test pressure: 60 bar with oil

Allowable pressure range:

-1/25 bar between +50 / -10 °C,
 -1/18,75 bar between -10 / -60 °C

40 bar models

Design pressure: -1/40 bar inside pump housing, motor can and stator housing
 Test pressure: 60 bar with oil

Allowable pressure / temperature rating:

40 bar between +50 / -10 °C,
 30 bar between -10 / -60 °C

65 bar models

Design pressure: -1/65 bar inside pump housing, motor can and stator housing
 Test pressure: 98 bar with oil

Allowable pressure / temperature rating:

-1/65 bar between +50 / -10 °C,
 -1/48,75 bar between -10 / -60 °C

90 bar models

Design pressure: -1/90 bar inside pump housing, motor can and stator housing
 Test pressure: 135 bar with oil

Allowable pressure / temperature rating:

-1/90 bar between +50 / -10 °C,
 -1/67,5 bar between -10 / -60 °C



For pressure testing with oil FUCHS Reniso Synth 68 is used.

Die folgende Tabelle gibt einen Überblick über die derzeit verfügbaren Standard- und Sonderpumpen. Weitere Typen werden entwickelt.

The following table gives an overview of available standard and special pump types. Further pump types are under development.

Nennndruck und verfügbare Pumpen / Design pressure and available pumps							
Frequenz	Nennndruck	Kältemittel	Pumpentyp / pump type				
Frequency	Design Press.	Refrigerant					
[Hz]	[bar]		HRP3232	HRP5040	HRP5050	HRP8050	HRP10080
50 / 60	25	NH ₃ , CO ₂ , R22	Standard	Standard	Standard	Standard	Standard
		Other HFC, HFO				Special	
	40	NH ₃ , CO ₂ , R22		Not available	Not available	Standard	Not available
		Other HFC, HFO				Special	
65	All refrigerants	Not available	Not available	Not available	Not available		
90	Only CO ₂			Standard	Standard		

4.5 ABMESSUNGEN

Fig. 2

4.5 DIMENSIONS

	HRP			
	5040	5050	8050	10080
L	540	520	555	725
B	260	310	310	355
H	283	349	351	362
a1	150	180	180	180
a2	228	234	255	302
a3	196	170	170	290
b1	105	133	133	133
b2	154	174	174	222
c	53	53	66	70
d1	60,3	60,3	88,9	114,3
d2	48,3	60,3	60,3	88,9
l1	155	155	178	212
m1	115	145	145	145
m2	168	204	206	217
m3	130	190	190	190

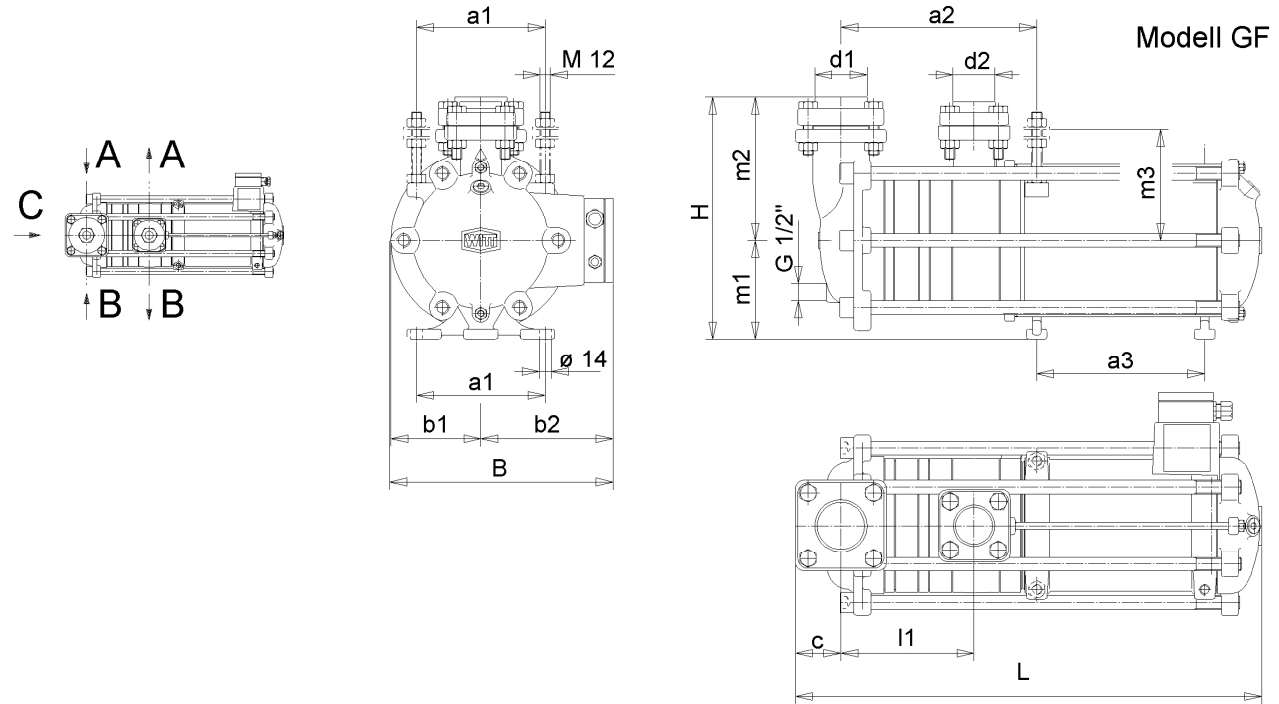

	HRP			
	5040	5050	8050	10080
f1	249	249	340	467
f2	241	249	243	---
f3	270	284	284	473
h1	115	115	155	176
h2	105	115	115	179

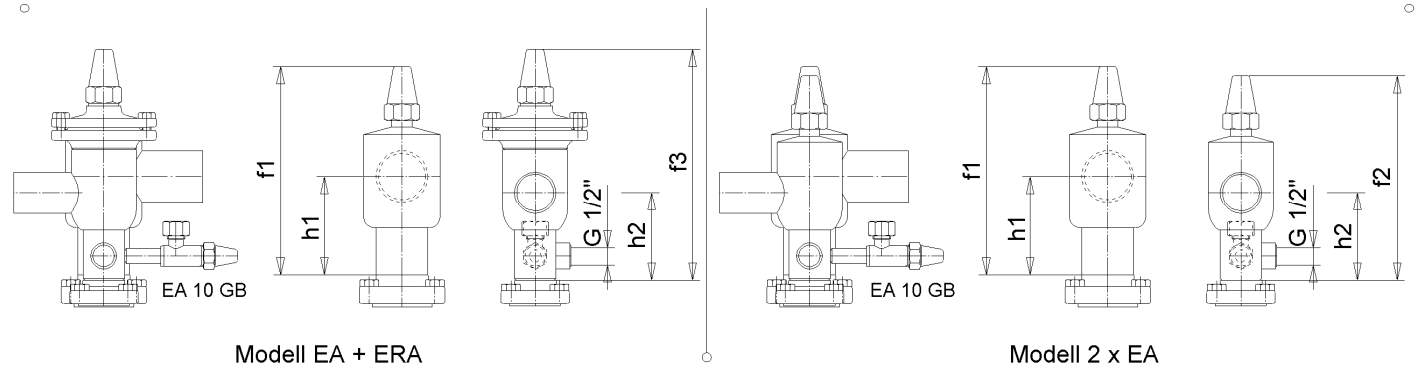

HRP 3232

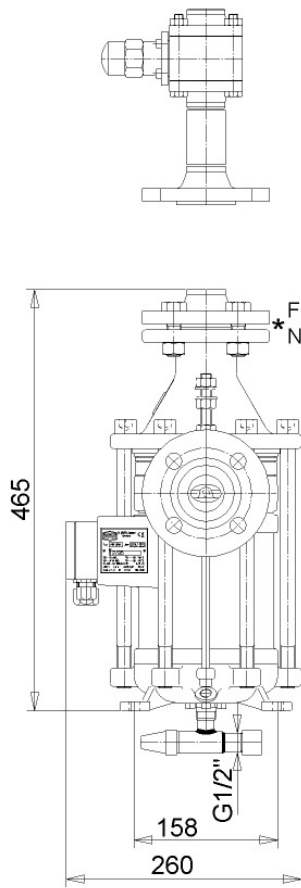

* DIN 2635/2512

Modell GF

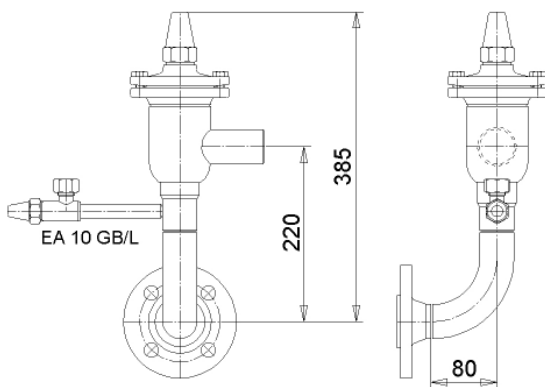
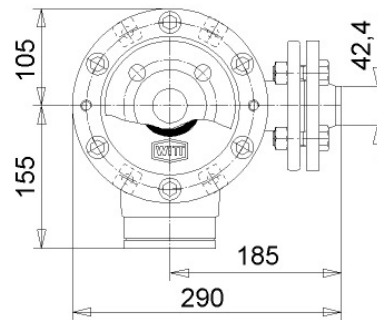
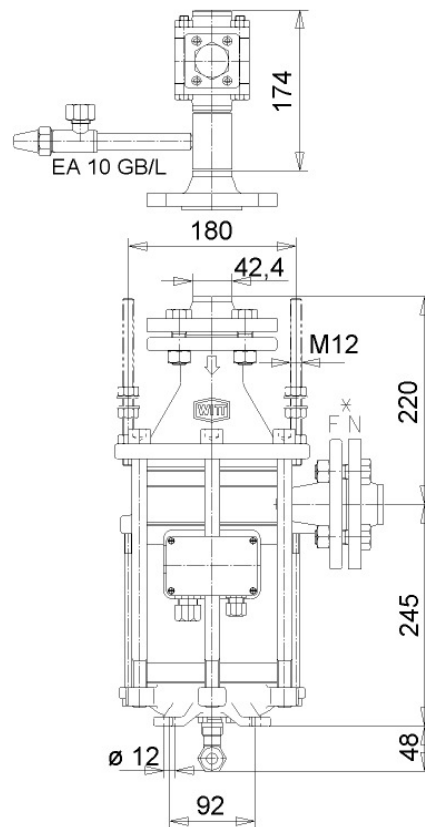

Modell DK + ERA

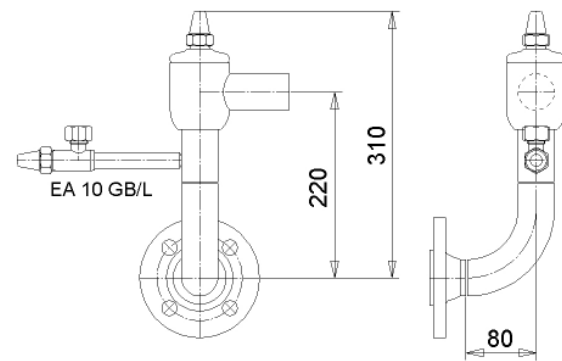

Modell DK + EA

HRP 8050, 90 bar

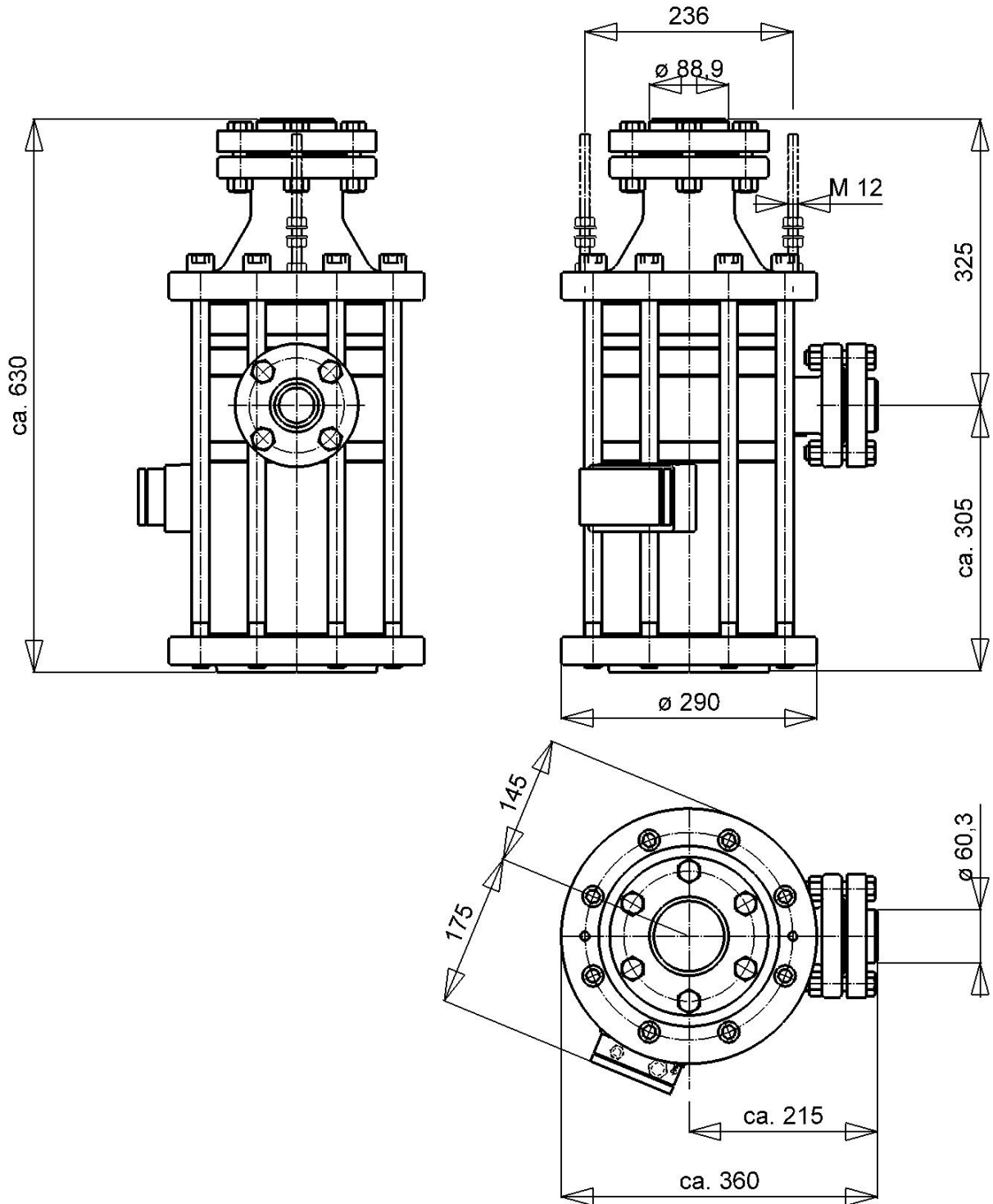
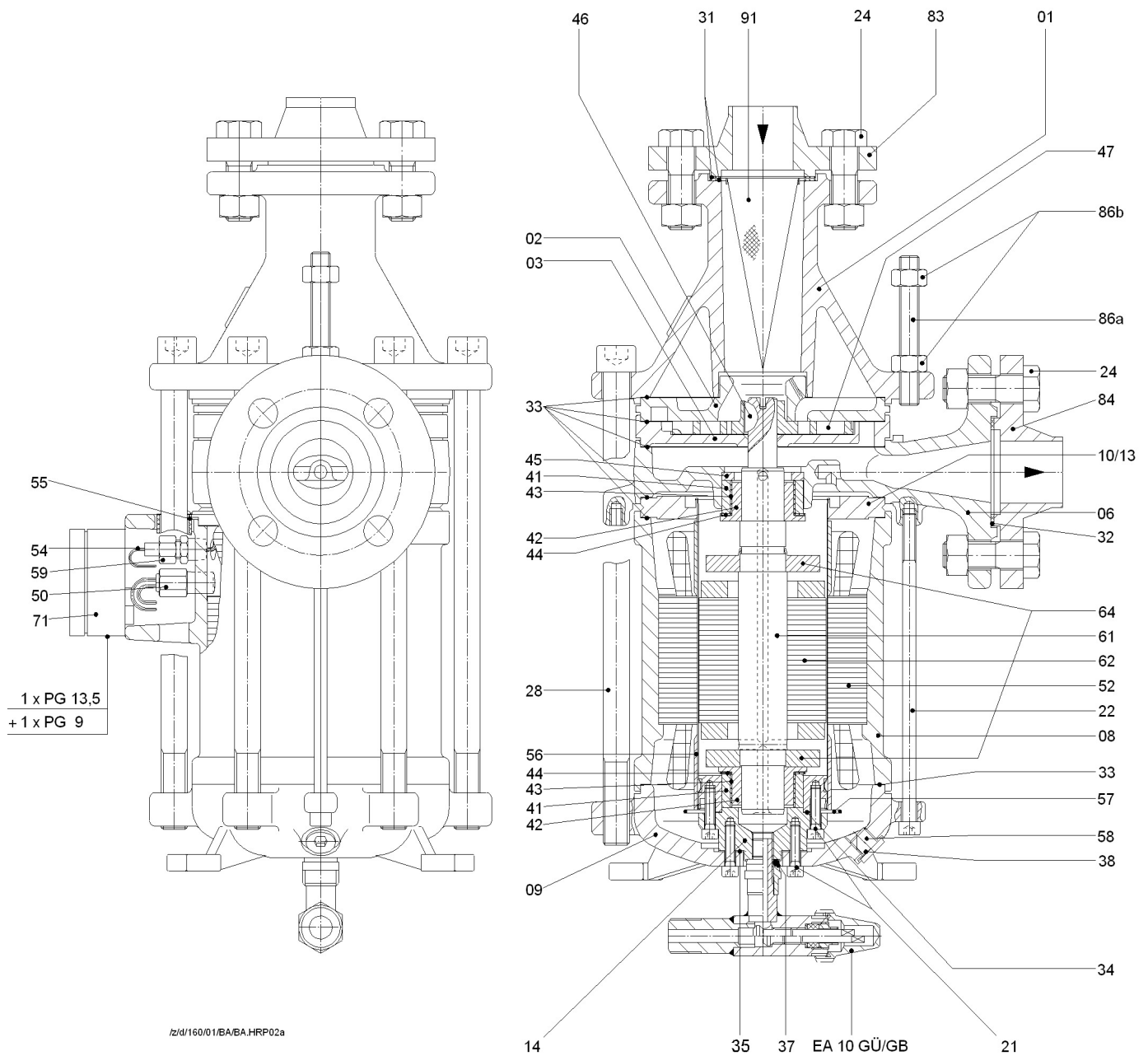

FIG. 3 B
HRP 3232



HRP Austauschbaugruppen und Ersatzteilsets

HRP replacement assemblies and spare part sets

	HRP3232			HRP5040					
	Teil	Artikelnummer	Gewicht [g]	Teil	Artikelnummer	Gewicht [g]			
	Part	Article No.	Weight [g]	Part	Article No.	Weight [g]			
Lagergehäuse mit Teilen: HRP 3232: 6;41; 45; E30; E42; 51; HRP 5040: 7;41; 45; E30; E42; 51, 77-79; 29; 39; 93	<i>bearing casing with parts:</i>			A7	2162.A00092	4938	2162.A00090	2330	
Stator mit Teilen: HRP 3232: 08;52;54;55;59;71;E30;E42;51 HRP5040: 08;50;52;54;55;59;71;E30;E42;51	<i>stator with parts:</i>			A8	2162.A00116	6360	2162.A00114	17650	
Spaltrohr mit Teilen: 10;41;14;21; E30; E42; 51	<i>motor can with parts:</i>			A10	2162.A00053	3161	2162.A00051	2354	
Welle, Rotor+Lauf­rädern gewuchtet: 61-64; 42; 46; 47, 48, 49; E30; E42; 51	<i>Balanced shaft, rotor+impellers:</i>			---	---	---	A60	2162.A00010	6453
Welle mit Rotor mit Teilen: HRP 3232: 61-64; 42; 46; E30; E42; 51 HRP 5040: 61-64; 42; 46; 49; E30; E42; 51	<i>shaft with rotor with parts</i>			A61	2162.A00118	5460	2162.A00112	5880	
Gegenfl. saugs. Inkl. Befest.mat. 4x 24a, 4x 24b, 2x31, 83	<i>counterfl. suct. incl. mount.mat</i>			E21	2162.000500	2212	E21	2162.000145	1600
Gegenfl. drucks. Inkl. Befest.mat. 4x 25a, 4x25b, 1x32, 84	<i>counterfl. Deliv. incl. mount.mat</i>			E22	2162.000500	2212	E22	2162.000144	967
Dichtungssatz: Anz. x Nr. HRP 3232: 6x33, 1x34, 2x38 HRP 5040: 2x31; 1x32; 9x33 ; 1x34; 1x35; 4x38	<i>set of gaskets: number x no.</i>			E30	2162.000170	28	2162.000124	37	
Lagering (41) + -buchse (42)	<i>bearing sleeve (41) + -bush (42)</i>			E41	2162.000126	241	2162.000126	241	
Lagerstreifen (2x43) + Anlauf­scheiben (2x44)	<i>bearing strips (2x43) + retaining discs (2x44)</i>			E42	2162.000127	7	2162.000127	7	

Teilleiste HRP5040 und HRP3232

Parts list HRP3232 and HRP5040

		Teil part No.	HRP 3232			HRP 5040		
			Dimension Dimension	Artikelnummer Code - No.	Gewicht Weight [g]	Dimension Dimension	Artikelnummer Code - No.	Gewicht Weight [g]
Sauggehäuse	suction casing	01	DN 32	2162.000336	5960	DN 50	2162.000018	5380
Saug-Zwischenstück	suction intermediate piece	2	Ø150	2162.000309	1080	Ø150	2162.000026	1087
Leitschaufel-Zwischenstück 1	guide vane-intermediate piece 1	3		---	---	Ø150	2162.000030	1775
Druck-Zwischenstück	discharge intermediate piece	3	Ø150	2162.000311	1240		---	---
Rückführ-Zwischenstück	return intermediate piece	4		---	---	Ø150	2162.000036	2037
Leitschaufel-Zwischenstück 2	guide vane-intermediate piece 2	5		---	---	Ø150	2162.000031	1862
Druckgehäuse	discharge casing	6	DN32	2162.000307	4020	DN40	2162.000022	2540
Lagergehäuse	bearing casing	7		---	---	Ø150	A7	2080
Stator-Gehäuse	stator casing	8	Ø150	A8	6660	Ø150	A8	8260
Motordeckel	motor cover	9	Ø150	2162.000303	2720	Ø150	2162.000010	2980
Spaltrohr komplett (Teile 11-13)	can complete (parts 11-13)	10	Ø80	A10	1660	Ø80	A10	1740
Lagerdeckel	bearing cover	14	Ø79	A10	541	Ø79	A10	497
Zylinderschraube mit Innen-6kt.	socket head cap screw	21	M6 x 25	A10	7	M6 x 25	A10	7
Zylinderschraube mit Innen-6kt.	socket head cap screw	22	M8 x 185	5112.BH61F4	74	M8 x 275	5112.BH61HM	109
6kt. Schraube	hexagon head cap screw	24a	M16 x 55	5111.AHA1BI	107	M12 x 55	5111.AH81BI	60
6kt. Mutter	hexagon nut	24b	M16	5151.AHA100	30	M12	5151.AH8100	15
6kt. Schraube	hexagon head cap screw	25a		---	---	M12 x 55	5111.AH81BI	60
6kt. Mutter	hexagon nut	25b		---	---	M12	5151.AH8100	15
Torx Schraube zur Anschlußdose	torx screw for conn. box	26	4x30 TX20	5143.CLGAAT	3	4x30 TX20	5143.CLGAAT	3
Erdungs-Schraube	earthing screw	27	M4 x 10	5112.AO31A9	1	M4 x 10	5112.AO31A9	1
lange Innenskt.-Schraube	long socket head cap screw	28	M16x280	5112.BHA2HR	454	M16x450	5112.BHA3MH	730
Gewindestift	set screw	29		---	---	M6 x 10	A7	1
Flanschdichtung saugseitig	Gasket suction flange	31	51/65x1	5631.25410	3	55/77x1	5632.1BIC4I	4
Flanschdichtung druckseitig	Gasket discharge flange	32	51/65x2	5631.254K10	5	40/60 x2	5632.1B3BNK	6
Dichtung Gehäuse + Zwischenstücke	gasket casing + intermediate pieces	33	138/149x0,3	E30	2	138/149x0,3	E30	2
Dichtung Spaltrohrende	Gasket can end	34	50/58x0,3	E30	1	50/58x0,3	E30	1
Dichtung Motordeckel	gasket motor cover	35	24/54x0,5	E30	1	30/40x0,5	E30	1
O-Ring EA10 GU/GB	O-ring EA10 GU/GB	37	11x2,5	5642.ABAV01	1		---	---
Dichtung 1/4"-Verschlußschraube	metall gasket for 1/4" screw plug	38	14/20x1,5	E30	3	14/20x1,5	E30	3
Schutz zum Gewindestift	set screw protection	39		---	---	Ø 5x5	A7	1
Lagering	bearing sleeve	41	40/50x20	E41	110	40/50x20	E41	110
Lagerbuchse	bearing bush	42	26/52x23	E41	132	26/52x23	E41	132
Lagerstreifen	bearing strip	43	20/119x1	E42	5	20/119x1	E42	5
Anlaufscheibe	retaining disc	44	38,5/52x1	E42	2	38,5/52x1	E42	2
Lagerscheibe	bearing disc	45	35/50x5	2162.000082	38	35/50x5	A7	38
Scheibenfeder	key	46	5 x 7,5	5712.AGF001	4	5 x 7,5	5712.AGF001	4
Radial-Laufrad 1	radial impeller 1	47	Ø 111	2162.000313	175	Ø 111	2162.000040	300
Radial-Laufrad 2	radial impeller 2	48		---	---	Ø 111	2162.000041	273
Sicherungsring	circlip ring	49		---	---	Ø 18	5541.AAH120	1
Temperatur-Schalter	temperature switch	50		---	---	70 °C	2162.000071	25
Kaltleiter	PTC resistor	50	90 °C	A8	25	90 °C	A8	25
Trafoöl-Füllung	transformer oil	51	1 Ltr	9832.100001	1425	1,0 Ltr	9832.100001	1425
Stator	stator	52	Ø 139	A8	4980	Ø 139	A8	9340
Kabel-Schutz-Schlauch	cable insulating plastic tube	54		A8	1		A8	1
Kabel-Schutz-Rohr	cable protective tube	55		A8	1		A8	1
Stützrohr	supporting sleeve	56	Ø 80 x 45	2162.000053	154	Ø 80 x 45	2162.000053	154
Anschlagbügel	Supporting sleeve safety	57		2162.000085	6		2162.000085	6
Verschlußschraube 1/4"	screw plug 1/4"	58		5116.0G6210	13		5116.0G6210	13
Motor - Drahtdurchführung	cable inlet nipple	59		A8	27		A8	27
Welle	shaft	61		A60	-----		A60	-----
Rotor	rotor	62	Ø 80	A60	3970	Ø 80	A60	3720
Auswuchtscheibe	balancing disc	64		A60	260		A60	260
Anschlußdose mit Reihenklennen	connecting box, compl.	71	98/64/38	2162.000075	243	98/64/38	2162.000075	243
Ersatzsicherung zu Kaltleiter	backup fuse for PTC resistor	71a		2591.000101	1		2591.000101	1
Sensor-Draht	sensor wire	77a		---	---		A7	1
Sensor-Drahtisolierung	sensor wire insulation	77b		---	---		A7	1
Sensor-Anschlußkappe	sensor connecting cover	78		---	---		A7	15
Sensor-Durchführung	sensor inlet nipple	79		---	---		A7	27
Gegenflansch saugseitig	counterflange suction side	83	DN32	E21	1720	DN50	E21	1194
Gegenflansch druckseitig	counterflange discharge side	84	DN32	E22	1720	DN40	E22	713
Gewindestab	threaded bar	86a	M12x180	5122.BFAJEZ	127	M12x180	5122.BFAJEZ	127
6kt. Mutter	hexagon nut	86b	M12	5151.AH8100	15	M12	5151.AH8100	15
U-Scheibe	limpet washer	86c	Ø30/13x3	5161.K11100	12	Ø30/13x3	5161.K11100	12
Saugsieb	suction strainer	91	Ø50x125	2196.000002	13	Ø50x125	2196.000002	13
Lagerfilter	bearing filter	92		---	---	Ø57x57	2162.000084	54
Ejektor	ejector	93		---	---		A7	80



FIG. 3a
HRP 5040 / HRP 5050 / HRP 8050 / HRP 10080

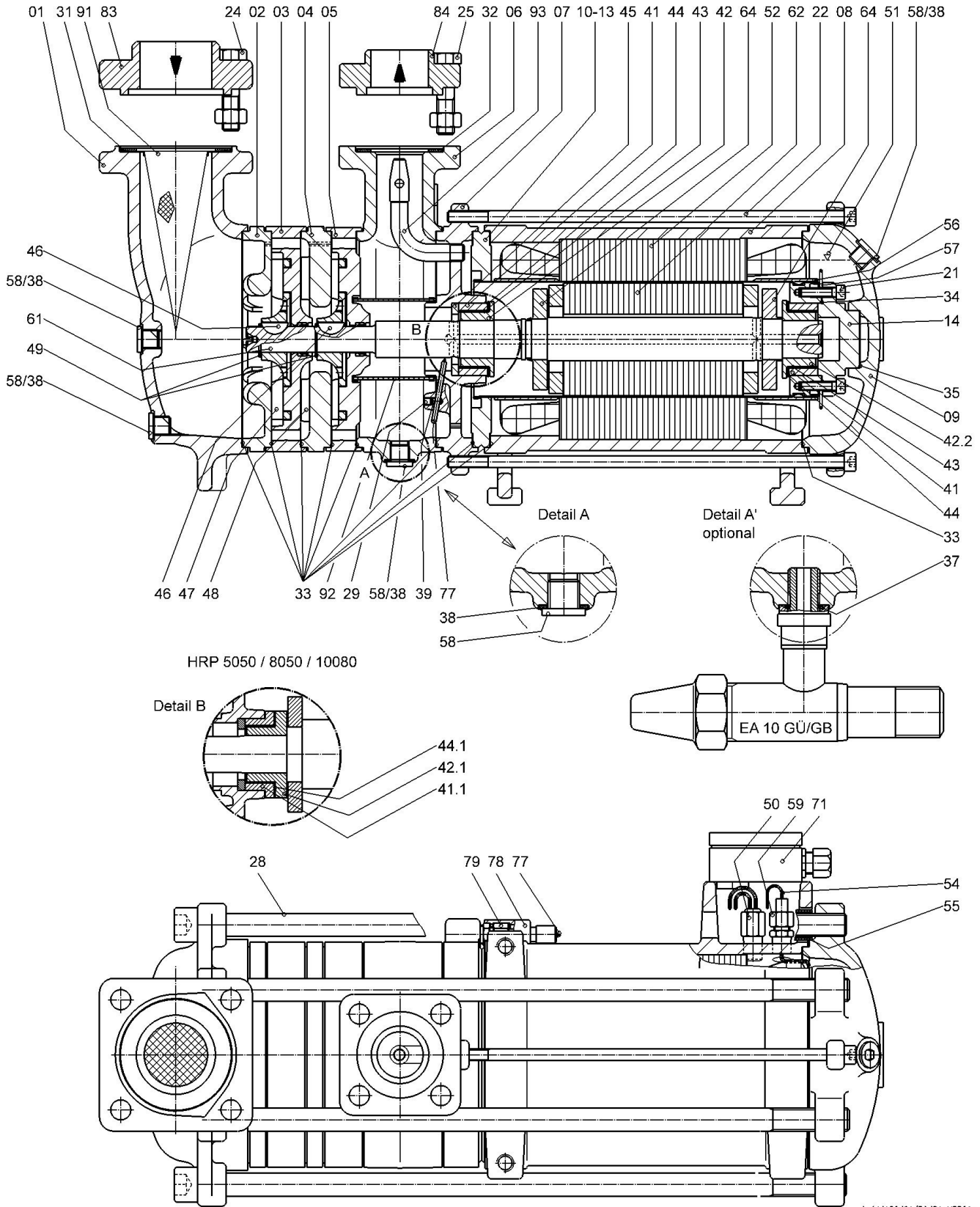

/2/d/160/01/BA/BA.HRP01

	Teil part	HRP 5050			HRP 5050 CO ₂			
		Dimension dimension	Artikelnummer code - no.	Gewicht [g] Weight [g]	Dimension dimension	Artikelnummer code - no.	Gewicht [g] Weight [g]	
Sauggehäuse	suction casing	1	DN 50	2162.001002	7440	DN 50	2162.001002	7440
Saug-Zwischenstück	suction intermediate piece	2	Ø196	2162.001004	2420	Ø196	2162.001004	2420
Leitschaufel-Zw.-stück 1	guide vane-interm. piece 1	3	Ø196	2162.001007	3100	Ø196	2162.001013	3100
Rückführ-Zwischenstück	return intermediate piece	4	Ø196	2162.001006	5040	Ø196	2162.001006	5040
Leitschaufel-Zw.-stück 2	guide vane-interm. piece 2	5	Ø196	2162.001008	3470	Ø196	2162.001008	3470
Leitblech zum Leitschaufel Zw-Stk 2	guide plate for interm. piece 2	5a		2162.002041	126		2162.002041	126
Schraube zum Leitblech	Screw for guide plate	5b	M6 x 10	5112.BC51A9	5	M6 x 10	5112.BC51A9	5
Druckgehäuse	discharge casing	6	DN 50	2162.000024	4080	DN 50	2162.000024	4080
Lagergehäuse	bearing casing	7	Ø196	A7	2880	Ø196	A7- CO ₂	2880
Stator-Gehäuse	stator casing	8	Ø196	A8	10550	Ø196	A8- CO ₂	10550
Motordeckel	motor cover	9	Ø196	2162.000012	3640	Ø196	2162.000012	3640
Spaltröhr (inkl. Teile 11-13)	can compl. (incl. parts 11-13)	10	Ø95	A10	3055	Ø95	A10- CO ₂	3055
Lagerdeckel	bearing cover	14	Ø79	A10	497	Ø79	A10- CO ₂	497
Zylinderschraube (Innen-6kt.)	socket head cap screw	21	M6 x 25	A10	7	M6 x 25	A10- CO ₂	7
Zylinderschraube (Innen-6kt.)	socket head cap screw	22	M8 x 245	5112.BH61GS	98	M8 x 245	5112.BH61GS	98
6kt. Schraube	hexagon head cap screw	24a	M16 x 65	5111.AH81BI	126	M16 x 65	5111.AH81BI	126
6kt. Mutter	hexagon nut	24b	M16	5151.AH8100	30	M16	5151.AH8100	30
6kt. Schraube	hexagon head cap screw	25a	M12 x 55	5111.AH81BI	60	M12 x 55	5111.AH81BI	60
6kt. Mutter	hexagon nut	25b	M12	5151.AH8100	15	M12	5151.AH8100	15
Torx Schraube zur Anschlußdose	torx screw for conn. box	26	4x30 TX20	5143.CLGAAT	3	4x30 TX20	5143.CLGAAT	3
Erdungs-Schraube	earthing screw	27	M4 x 10	5112.AO31A9	1	M4 x 10	5112.AO31A9	1
lange Innenskt.-Schraube	long socket head cap screw	28	M16x450	5112.BHA3MH	730	M16x450	5112.BHA3MH	730
Gewindestift	set screw	29	M6 x 10	A7	1	M6 x 10	A7- CO ₂	1
Flanschdichtung saugseitig	joint suction flange	31	55/77x1	5632.1BIC4I	4	55/77x1	5632.1BIC4I	4
Flanschdichtung druckseitig	joint discharge flange	32	55/77x2	5632.1BIC4K	8	55/77x2	5632.1BIC4K	8
Dichtung Geh. + Zw.-stücke	joint casing + interm. pieces	33	180/195x0,3	E30	3	180/195x0,3	E30	3
Dichtung Spaltröhrende	joint can end	34	50/58x0,3	E30	1	50/58x0,3	E30	1
Dichtung Motordeckel	joint motor cover	35	30/40x0,5	E30	1	30/40x0,5	E30	1
Dichtung 1/4"-Verschlußschraube	joint 1/4" screw plug	38	14/20x1,5	E30	3	14/20x1,5	E30	3
Schutz zum Gewindestift	set screw protection	39	Ø 5x5	A7	1	Ø 5x5	A7- CO ₂	1
Lagerring I.2 (motorseitig)	bearing sleeve (motor side)	41	40/50x20	E41.1	108	40/50x20	E41.1 - CO ₂	108
Lagerring II.2 (pumpenseitig)	bearing sleeve II (pump side)	41.1	40/60x20	E41.1	147	---	---	---
Lagerring III (pumpenseitig)	bearing sleeve III (pump side)	41.1- CO ₂	---	---	---	40/70x20	E41.1 - CO ₂	147
Lagerbuchse II (pumpenseitig)	bearing bush II (pump side)	42.1	26/60x28	E41.1	237	---	---	---
Lagerbuchse II.3 (pumpenseitig)	bearing bush II.3 (pump side)	42.1- CO ₂	---	---	---	26/60x28	E41.1 - CO ₂	218
Lagerbuchse I.2 (motorseitig)	bearing bush I.2 (motor side)	42.2	26/52x23	E41.1	124	26/52x23	E41.1 - CO ₂	124
Lagerstreifen	bearing strip	43	20/119x1	E42.1	5	20/119x1	E42.1 - CO ₂	5
Anlaufscheibe (motorseitig)	retaining disc (motor side)	44	38,5/52x1	E42.1	2	38,5/52x1	E42.1 - CO ₂	2
Anlaufscheibe II (pumpenseitig)	retaining disc II (pump side)	44.1	39,5/60x1	E42.1	4	---	---	---
Anlaufscheibe IV (pump side)	retaining disc IV (pump side)	44.1- CO ₂	---	---	---	41,5/70x3	E42.1 - CO ₂	6
Lagerscheibe	bearing disc	45	35/50x5	A7	38	35/50x5	A7- CO ₂	38
Scheibenfeder	key	46	6 x 10	5712.AHH001	9	6 x 10	5712.AHH001	9
Radial-Laufrad 1	radial impeller 1	47	Ø 136	2162.001009	475	Ø 136	2162.001011	475
Radial-Laufrad 2	radial impeller 2	48	Ø 136	2162.001010	460	Ø 136	2162.001012	460
Sicherungsring	circlip ring	49	Ø 26	5541.AAP120	2	---	---	---
Kaltleiter-Drahtdurchführung	PTC resistor wire outlet	50	90 °C	A8	25	90 °C	A8- CO ₂	25
Trafoöl-Füllung, 2 L erforderlich	transformer oil, 2 L required	51	1,0 L	9832.100001	1425	1,0 L	9832.100001	1425
Stator	stator	52	Ø 180	A8	15000	Ø 180	A8- CO ₂	15000
Kabel-Schutz-Schlauch	cable insulating plastic tube	54		A8	1		A8- CO ₂	1
Kabel-Schutz-Rohr	cable protective tube	55		A8	1		A8- CO ₂	1
Stützrohr	supporting sleeve	56	Ø101,6 x 47	2162.000054	298	Ø101,6 x 47	2162.000054	298
Anschlagbügel	supporting sleeve safety	57		2162.000085	6		2162.000085	6
Verschlußschraube 1/4"	screw plug 1/4"	58		5116.OG6210	13		5116.OG6210	13
Motor - Drahtdurchführung	cable inlet nipple	59		A8	27		A8- CO ₂	27
Welle	shaft	61		A60	---		A60- CO ₂	---
Rotor	rotor	62	Ø 95	A60	---	Ø 95	A60- CO ₂	---
Auswuchtscheibe	balancing disc	64		A60	---		A60- CO ₂	---
Anschlußdose kompl.	connecting box, compl.	71	98/64/38	2162.000075	243	98/64/38	2162.000075	243
Ersatzsicherung zu Kaltleiter	backup fuse for PTC resistor	71a		2591.000101	1		2591.000101	1
Sensor-Draht	sensor wire	77a		A7	1		A7- CO ₂	1
Sensor-Drahtisolierung	sensor wire insulation	77b		A7	1		A7- CO ₂	1
Sensor-Anschlußkappe	sensor connecting cover	78		A7	15		A7- CO ₂	15
Sensor-Durchführung	sensor inlet nipple	79		A7	27		A7- CO ₂	27
Gegenflansch saugseitig	counterflange suction side	83	DN50	E21	1194	DN50	E21	1194
Gegenflansch druckseitig	counterflange discharge side	84	DN50	E22	1194	DN50	E22	1194
Gewindestab	threaded bar	86a	M12x180	5122.BFAJEZ	127	M12x180	5122.BFAJEZ	127
6kt. Mutter	hexagon nut	86b	M12	5151.AH8100	15	M12	5151.AH8100	15
U-Scheibe	limpet washer	86c	Ø30/13x3	5161.K11100	12	Ø30/13x3	5161.K11100	12
Spitzsieb, Saugseite	Conical filter, suction side	91	Ø50x125	2196.000002	13	Ø50x125	2196.000002	13
Lagerfilter	bearing filter	92	Ø57x57	2162.000084	54	Ø57x57	2162.000213	54
Ejektor	ejector	93		A7	80		A7- CO ₂	80

komplette HRP-Austausch-Baugruppen und Ersatzteilsets

complete HRP-replacement assemblies and spare part sets

		HRP 5050				HRP 5050 CO ₂		
		Teil		Artikelnummer	Gewicht [g]		Artikelnummer	Gewicht [g]
		Part		Article No.	Weight [g]		Article No.	Weight [g]
Lagergeh. u. Welle mit Rotor / A7 + A60	bearing casing and shaft with rotor	U1	bis 03/2003 until 3/2003	2162.A00093	12000	---	---	---
Stator mit Teilen 08, 50, 51, 52, 54, 55, 59, 71, E30, E42	stator with parts:	A8		2162.A00117	25520	---	---	---
Spaltrohr mit Teilen 10, 14, 21, 41, 51, E30, E42	Motor can with parts:	A10		2162.A00050	3670	---	---	---
Lagerring + Lagerbuchse, Teile: 2x41 + 2x42	bearing sleeve + bearing bush, parts:	E41		2162.000126	241	---	---	---
Lagerstreifen + Anlaufscheiben: 2x43 + 2x44	Bearing strip + retaining disks:	E42		2162.000127	7	---	---	---
Lagergehäuse mit Teilen 07, 29, 39, 41.1, 45, 51, 77-79, 93, E30, E42.1	bearing casing with parts:	A7	ab 04/2003 since 04/03	2162.A00088	3200	---	---	---
Stator mit Teilen : 08, 50, 51, 52, 54, 55, 59, 71, E30, E42.1	stator with parts	A8	ab 04/2003 since 04/03	2162.A00120	25520	---	---	---
Spaltrohr mit Teilen / 10, 14, 21, 41.1, 51, E30, E42.1	Motor can with parts:	A10	ab 04/2003 since 04/03	2162.A00054	3670	---	---	---
Welle mit Rotor mit Teilen 42, 42.1, 46; 49, 51, 61-64, E30, E42.1	shaft with rotor with parts:	A61	ab 04/2003 since 04/03	2162.A00009	8750	---	---	---
Welle, Rotor + Laufrädern gewuchtet: 42.2, 42.1, 46; 47, 48, 49, 51, 61-64, E30, E42.1	Balanced shaft, rotor + impellers:	A60	Ab 01/2010 Since 01/10	2162.A00011	9685	A60- CO ₂	2162.A00012	9685
Lagerring + Lagerbuchse : 1x41.1 + 1x41 + 1x42.1 + 1x42.2	bearing sleeve + bearing bush	E41.1	ab 04/2003 since 04/03	2162.000200	241	E41.1 CO ₂	2162.000230	241
Lagerstreifen + Anlaufscheibe : 2x43 + 1x44.1 + 1x44	bearing strips + retaining disks	E42.1	ab 04/2003 since 04/03	2162.000202	7	E42.1	2162.000202	7
Lagergehäuse mit Teilen 07, 29, 39, 41.1-CO ₂ , 45, 51, 77-79, 93, E30, E42.1- CO ₂	bearing casing with parts:		ab 01/2012 since 01/12	---	---	A7 - CO ₂	2162.A00096	5150
Stator mit Teilen : 08, 50, 51, 52, 54, 55, 59, 71, E30, E42.1- CO ₂	stator with parts		ab 01/2012 since 01/12	---	---	A8- CO ₂	2162.A00124	25520
Spaltrohr mit Teilen / 10, 14, 21, 41, 51, E30, E42.1- CO ₂	Motor can with parts:		ab 01/2012 since 01/12	---	---	A10- CO ₂	2162.A00057	3670
Lagerring + Lagerbuchse : 1x41.1 - CO ₂ + 1x41 + 1x42.1- CO ₂ + 1x42.2	bearing sleeve + bearing bush		ab 01/2012 since 01/12	---	---	E41.1- CO ₂	2162.000233	241
Lagerstreifen + Anlaufscheibe : 2x43 + 1x44.1-CO ₂ + 1x44	bearing strips + retaining disks		ab 01/2012 since 01/12	---	---	E42.1- CO ₂	2162.000232	7
Dichtungssatz: Anz. x Nr. 2x31; 1x32; 9x33 ; 1x34; 1x35; 3x38	set of gaskets: number x no. :	E30		2162.001200	33	E30	2162.001200	33
..Gegenfl. saugs. inkl. Befest.mat 4 x 24a, 4 x 24b, 2 x 31, 83	Counterflansch incl. mount. mat.	E21		2162.000145	1600	E21	2162.000145	1600
..Gegenfl. drucks. inkl. Befest.mat 4 x 25a, 4 x 25b, 1 x 32, 84	Counterflansch incl. mount. mat.	E22		2162.000145	1600	E22	2162.000145	1600
Blindflansch saugseitig Inkl. Befestigungsmaterial	Blindflange suction side including mounting material	---		2162.009100	2650	---	2162.009100	2650
Blindflansch druckseitig Inkl. Befestigungsmaterial	Blindflange pressure side including mounting material	---		2162.009100	2650	---	2162.009100	2650

STÜCKLISTE HRP8050

PART LIST HRP8050

		Teil part	HRP 8050			HRP8050 CO ₂		
			Dimension dimension	Artikelnummer code - no.	Gewicht [g] Weight [g]	Dimension dimension	Artikelnummer code - no.	Gewicht [g] Weight [g]
Sauggehäuse	suction casing	1	DN 80	2162.000178	9040	DN 80	2162.000178	9040
Saug-Zwischenstück	suction intermediate piece	2	Ø196	2162.000028	2276	Ø196	2162.000028	2276
Leitschaukel-Zw.-stück 1	guide vane-interm. piece 1	3	Ø196	2162.000033	3764	Ø196	2162.009002	3764
Rückführ-Zwischenstück	return intermediate piece	4	Ø196	2162.000038	3684	Ø196	2162.000038	3684
Leitschaukel-Zw.-stück 2	guide vane-interm. piece 2	5	Ø196	2162.000034	3854	Ø196	2162.000034	3854
Leitblech zum Leitschaukel Zw-Stk 2	guide plate for interm. piece 2	5a		2162.002041	126		2162.002041	126
Schraube zum Leitblech	Screw for guide plate	5b	M6 x 10	5112.BC51A9	5	M6 x 10	5112.BC51A9	5
Druckgehäuse	discharge casing	6	DN 50	2162.000024	4080	DN 50	2162.000024	4080
Lagergehäuse	bearing casing	7	Ø196	A7	2880	Ø196	A7- CO ₂	2880
Stator-Gehäuse	stator casing	8	Ø196	A8	10550	Ø196	A8- CO ₂	10550
Motordeckel	motor cover	9	Ø196	2162.000012	3640	Ø196	2162.000012	3640
Spaltrohr (inkl. Teile 11-13)	can compl. (incl. parts 11-13)	10	Ø95	A10	3055	Ø95	A10- CO ₂	3055
Lagerdeckel	bearing cover	14	Ø79	A10	497	Ø79	A10- CO ₂	497
Zylinderschraube (Innen-6kt.)	socket head cap screw	21	M6 x 25	A10	7	M6 x 25	A10- CO ₂	7
Zylinderschraube (Innen-6kt.)	socket head cap screw	22	M8 x 245	5112.BH61GS	98	M8 x 245	5112.BH61GS	98
6kt. Schraube	hexagon head cap screw	24a	M16 x 65	5111.AHA1BS	126	M16 x 65	5111.AHA1BS	126
6kt. Mutter	hexagon nut	24b	M16	5151.AHA100	30	M16	5151.AHA100	30
6kt. Schraube	hexagon head cap screw	25a	M12 x 55	5111.AH81BI	60	M12 x 55	5111.AH81BI	60
6kt. Mutter	hexagon nut	25b	M12	5151.AH8100	15	M12	5151.AH8100	15
Torx Schraube zur Anschlußdose	torx screw for conn. box	26	4x30 TX20	5143.CLGAAT	3	4x30 TX20	5143.CLGAAT	3
Erdungs-Schraube	earthing screw	27	M4 x 10	5112.AO31A9	1	M4 x 10	5112.AO31A9	1
lange Innenskt.-Schraube	long socket head cap screw	28	M16x450	5112.BHA3MH	730	M16x450	5112.BHA3MH	730
Gewindestift	set screw	29	M6 x 10	A7	1	M6 x 10	A7- CO ₂	1
Flanschdichtung saugseitig	joint suction flange	31	77/100 x1	5632.1C4CRI	6	77/100 x1	5632.1C4CRI	6
Flanschdichtung druckseitig	joint discharge flange	32	55/77x2	5632.1BIC4K	8	55/77x2	5632.1BIC4K	8
Dichtung Geh. + Zw.-stücke	joint casing + interm. pieces	33	180/195x0,3	E30	3	180/195x0,3	E30	3
Dichtung Spaltröhrende	joint can end	34	50/58x0,3	E30	1	50/58x0,3	E30	1
Dichtung Motordeckel	joint motor cover	35	30/40x0,5	E30	1	30/40x0,5	E30	1
Dichtung 1/4"-Verschlußschraube	joint 1/4" screw plug	38	14/20x1,5	E30	3	14/20x1,5	E30	3
Schutz zum Gewindestift	set screw protection	39	Ø 5x5	A7	1	Ø 5x5	A7- CO ₂	1
Lagerring I.2 (motorseitig)	bearing sleeve I.2 (motor side)	41	40/50x20	E41.1	110	40/50x20	E41.1 - CO ₂	110
Lagerring II.2 (pumpenseitig)	bearing sleeve II.2 (pump side)	41.1	40/60x20	E41.1	150	---	---	---
Lagerring III (pumpenseitig)	bearing sleeve III (pump side)	41.1-CO ₂	---	---	---	40/70x20	E41.1 - CO ₂	147
Lagerbuchse II (pumpenseitig)	bearing bush II (pump side)	42.1	26/60x28	E41.1	240	---	---	---
Lagerbuchse II.3 (pumpenseitig)	bearing bush II.3 (pump side)	42.1-CO ₂	---	---	---	26/60x28	E41.1 - CO ₂	220
Lagerbuchse I.2 (motorseitig)	Bearing bush I.2 (motor side)	42.2	26/52x23	E41.1	125	26/52x23	E41.1 - CO ₂	125
Lagerstreifen	bearing strip	43	20/119x1	E42.1	5	20/119x1	E42.1- CO ₂	5
Anlaufscheibe (motorseitig)	retaining disc	44	38,5/52x1	E42.1	2	38,5/52x1	E42.1- CO ₂	2
Anlaufscheibe II (pumpenseitig)	retaining disc II	44.1	39,5/60x1	E42.1	4	---	---	---
Anlaufscheibe IV (pumpenseitig)	retaining disc II	44.1-CO ₂	---	---	---	41,5/70x3	E42.1- CO ₂	6
Lagerscheibe	bearing disc	45	35/50x5	A7	38	35/50x5	A7- CO ₂	38
Scheibenfeder	key	46	6 x 10	5712.AHH001	9	6 x 10	5712.AHH001	9
Radial-Laufrad 1	radial impeller 1	47	Ø 136	2162.000043	557	Ø 136	2162.009000	558
Radial-Laufrad 2	radial impeller 2	48	Ø 136	2162.000044	513	Ø 136	2162.009001	514
Sicherungsring	circlip ring	49	Ø 26	5541.AAP120	2	---	---	---
Kaltleiter-Drahtdurchführung	PTC resistor wire outlet	50	90 °C	A8	---	90 °C	A8- CO ₂	---
Trafoöl-Füllung, (2 L erforderlich)	transformer oil, (2 L required)	51	1,0 L	9832.100001	1425	1,0 L	9832.100001	1425
Stator	stator	52	Ø 180	A8	15000	Ø 180	A8- CO ₂	15000
Kabel-Schutz-Schlauch	cable insulating plastic tube	54	---	A8	1	---	A8- CO ₂	1
Kabel-Schutz-Rohr	cable protective tube	55	---	A8	1	---	A8- CO ₂	1
Stützrohr	supporting sleeve	56	Ø101,6 x 47	2162.000054	298	Ø101,6 x 47	2162.000054	298
Anschlagbügel	supporting sleeve safety	57	---	2162.000085	6	---	2162.000085	6
Verschlußschraube 1/4"	screw plug 1/4"	58	---	5116.OG6210	13	---	5116.OG6210	13
Motor - Drahtdurchführung	cable inlet nipple	59	---	A8	---	---	A8- CO ₂	---
Welle	shaft	61	---	A60	---	---	A60 - CO ₂	---
Rotor	rotor	62	Ø 95	A60	3700	Ø 95	A60 - CO ₂	3700
Auswuchtscheibe	balancing disc	64	---	A60	260	---	A60 - CO ₂	260
Anschlußdose kompl.	connecting box, compl.	71	98/64/38	2162.000075	243	98/64/38	2162.000075	243
Ersatzsicherung zu Kaltleiter	backup fuse for PTC resistor	71a	---	2591.000101	1	---	2591.000101	1
Sensor-Draht	sensor wire	77a	---	A7	1	---	A7- CO ₂	1
Sensor-Drahtisolierung	sensor wire insulation	77b	---	A7	1	---	A7- CO ₂	1
Sensor-Anschlußkappe	sensor connecting cover	78	---	A7	15	---	A7- CO ₂	15
Sensor-Durchführung	sensor inlet nipple	79	---	A7	27	---	A7- CO ₂	27
Gegenflansch saugseitig	counterflange suction side	83	DN80	E21	1625	DN80	E21	1625
Gegenflansch druckseitig	counterflange discharge side	84	DN50	E22	1194	DN50	E22	1194
Gewindestab	threaded bar	86a	M12x180	5122.BFAJEZ	127	M12x180	5122.BFAJEZ	127
6kt. Mutter	hexagon nut	86b	M12	5151.AH8100	15	M12	5151.AH8100	15
U-Scheibe	limpet washer	86c	Ø30/13x3	5161.K11100	12	Ø30/13x3	5161.K11100	12
Spitzsieb, Saugseite	Conical filter, suction side	91	Ø83/76x160	2196.000004	17	Ø83/76x160	2196.000004	17
Lagerfilter	bearing filter	92	Ø57x57	2162.000084	54	Ø57x57	2162.000213	54
Ejektor	ejector	93	---	A7	80	---	A7- CO ₂	80



		HRP 8050				HRP 8050 CO ₂		
		Teil		Artikelnummer	Gewicht [g]	Teil	Artikelnummer	Gewicht [g]
		Part		Article No.	Weight [g]	Part	Article No.	Weight [g]
Lagergeh. u. Welle mit Rotor / A7 + A60	bearing casing and shaft with rotor	U1	bis 03/2003 until 3/2003	2162.A00095	12000	---	---	---
Stator mit Teilen 08, 50, 51, 52, 54, 55, 59, 71, E30, E42	stator with parts:	A8		2162.A00115	25520	---	---	---
Spaltrohr mit Teilen 10, 14, 21, 41, 51, E30, E42	can with parts:	A10		2162.A00052	3670	---	---	---
Lagerring + Lagerbuchse 2x41 + 2x42.2	bearing sleeve + bearing bush	E41		2162.000126	241	---	---	---
Lagerstreifen + Anlaufscheibe: 2x43 + 2x44	bearing strip + retaining disk	E42		2162.000127	7	---	---	---
Lagergehäuse mit Teilen 07, 29, 39, 41.1, 45, 51, 77-79, 93, E30, E42.1	bearing casing with parts:	A7	ab 04/2003 since 04/03	2162.A00091	3200	---	---	---
Stator mit Teilen : 08, 50, 51, 52, 54, 55, 59, 71, E30, E42.1	stator with parts	A8	ab 04/2003 since 04/03	2162.A00121	25520	---	---	---
Spaltrohr mit Teilen / 10, 14, 21, 41.1, 51, E30, E42.1	can with parts:	A10	ab 04/2003 since 04/03	2162.A00056	3670	---	---	---
Welle mit Rotor mit Teilen 42.1, 42.2, 46; 49, 51, 61-64, E30, E42.1	shaft with rotor with parts:	A61	ab 04/2003 since 04/03	2162.A000113	7130	---	---	---
Welle, Rotor + Laufrädern gewuchtet: 42.1-CO ₂ , 42.2, 46; 47, 48, 49, 51, 61-64, E30, E42.1	Balanced shaft, rotor + impellers:	A60	Ab 01/2010 Since 01/10	2162.A00013	8200	A60-CO ₂	2162.A00014	8202
Lagerring + Lagerbuchse : 1x41.1 + 1x41 + 1x42.1 + 1x42.2	bearing sleeve + bearing bush	E41.1	ab 04/2003 since 04/03	2162.000200	241	---	---	---
Lagerstreifen + Anlaufscheibe : 2x43 + 1x44.1 + 1x44	bearing strip + retaining disk	E42.1	ab 04/2003 since 04/03	2162.000202	7	---	---	---
Lagergehäuse mit Teilen 07, 29, 39, 41.1-CO ₂ , 45, 51, 77-79, 93, E30, E42.1-CO ₂	bearing casing with parts:	---	ab 01/2012 since 01/12	---	---	A7-CO ₂	2162.A00097	5150
Stator mit Teilen : 08, 50, 51, 52, 54, 55, 59, 71, E30, E42.1-CO ₂	stator with parts	---	ab 01/2012 since 01/12	---	---	A8-CO ₂	2162.A00125	25520
Spaltrohr mit Teilen / 10, 14, 21, 41, 51, E30, E42.1-CO ₂	can with parts:	---	ab 01/2012 since 01/12	---	---	A10-CO ₂	2162.A00058	3670
Lagerring + Lagerbuchse : 1x41.1-CO ₂ + 1x41 + 1x42.1-CO ₂ + 1x42.2	bearing sleeve + bearing bush	---	ab 01/2012 since 01/12	---	---	E41.1-CO ₂	2162.000233	241
Lagerstreifen + Anlaufscheibe : 2x43 + 1x44.1-CO ₂ + 1x44	bearing strip + retaining disk	---	ab 01/2012 since 01/12	---	---	E42.1-CO ₂	2162.000232	7
Dichtungssatz: Anz. x Nr. 2x31; 1x32; 9x33; 1x34; 1x35; 3x38	set of joints: number x no. :	E30		2162.000125	33	E30	2162.000125	33
..Gegenfl. saugs. inkl. Befest.mat 4 x 24a, 4 x 24b, 2 x 31, 83,	Counterflansch incl. mount. mat.	E21		2162.000146	2531	E21	2162.000146	2531
..Gegenfl. drucks. inkl. Befest.mat 4 x 25a, 4 x 25b, 1 x 32, 84	Counterflansch incl. mount. mat.	E22		2162.000145	1600	E22	2162.000145	1600
Blindflansch saugseitig Inkl. Befestigungsmaterial	Blindflange suction side including mounting material	---		2162.002210	3500	---	2162.002210	3500
Blindflansch druckseitig Inkl. Befestigungsmaterial	Blindflange pressure side including mounting material	---		2162.009100	2650	---	2162.009100	2650

		HRP 8050-2		
		Teil	Artikelnummer	Gewicht [g]
		Part	Article No.	Weight [g]
Lagergehäuse mit Teilen 07, 29, 39, 41.1, 45, 51, 77-79, 93, E30, E42.1	bearing casing with parts:	A7-CO ₂	2162.A00097	5150
Stator mit Teilen : 08, 50, 51, 52, 54, 55, 59, 71, E30, E42.1	stator with parts	A8	2162.A00127	25520
Spaltrohr mit Teilen / 10, 14, 21, 41.1, 51, E30, E42.1	can with parts:	A10	2162.A00060	3670
Welle, Rotor + Laufrädern gewuchtet: 42.1, 42.2, 46; 47, 48, 49, 51, 61-64, E30, E42.1	Balanced shaft, rotor + impellers:	A60	2162.A00019	7830
Lagerring + Lagerbuchse : 1x41.1 + 1x41 + 1x42.1 + 1x42.2	bearing sleeve + bearing bush	E41.1-CO ₂	2162.000233	241
Lagerstreifen + Anlaufscheibe : 2x43 + 1x44.1 + 1x44	bearing strip + retaining disk	E42.1-CO ₂	2162.000232	7
Dichtungssatz: Anz. x Nr. 2x31; 1x32; 9x33; 1x34; 1x35; 3x38	set of joints: number x no. :	E30	2162.000125	33
..Gegenfl. saugs. inkl. Befest.mat 4 x 24a, 4 x 24b, 2 x 31, 83,	Counterflansch incl. mount. mat.	E21	2162.000146	2531
..Gegenfl. drucks. inkl. Befest.mat 4 x 25a, 4 x 25b, 1 x 32, 84	Counterflansch incl. mount. mat.	E22	2162.000145	1600
Blindflansch saugseitig Inkl. Befestigungsmaterial	Blindflange suction side including mounting material	---	2162.002210	3500
Blindflansch druckseitig Inkl. Befestigungsmaterial	Blindflange pressure side including mounting material	---	2162.009100	2650

STÜCKLISTE HRP8050-2

PART LIST HRP8050-2

		Teil part	Dimension dimension	HRP 8050-2	
				Artikelnummer code - no.	Gewicht [g] Weight [g]
Sauggehäuse	suction casing	1	DN 80	2162.000178	9040
Saug-Zwischenstück	suction intermediate piece	2	Ø196	2162.000028	2276
Leitschaufel-Zw.-stück 1	guide vane-interm. piece 1	3	Ø196	2162.000033	3764
Rückführ-Zwischenstück	return intermediate piece	4	Ø196	2162.000038	3684
Leitschaufel-Zw.-stück 2	guide vane-interm. piece 2	5	Ø196	2162.000034	3854
Leitblech zum Leitschaufel Zw-Stk 2	guide plate for interm. piece 2	5a		2162.002041	126
Schraube zum Leitblech	Screw for guide plate	5b	M6 x 10	5112.BC51A9	5
Druckgehäuse	discharge casing	6	DN 50	2162.000024	4080
Lagergehäuse	bearing casing	7	Ø196	A7-CO ₂	2880
Stator-Gehäuse	stator casing	8	Ø196	A8	10550
Motordeckel	motor cover	9	Ø196	2162.000012	3640
Spaltrohr (inkl. Teile 11-13)	can compl. (incl. parts 11-13)	10	Ø95	A10	3055
Lagerdeckel	bearing cover	14	Ø79	A10	497
Zylinderschraube (Innen-6kt.)	socket head cap screw	21	M6 x 25	A10	7
Zylinderschraube (Innen-6kt.)	socket head cap screw	22	M8 x 245	5112.BH61GS	98
6kt. Schraube	hexagon head cap screw	24a	M16 x 65	5111.AHA1BS	126
6kt. Mutter	hexagon nut	24b	M16	5151.AHA100	30
6kt. Schraube	hexagon head cap screw	25a	M12 x 55	5111.AH81BI	60
6kt. Mutter	hexagon nut	25b	M12	5151.AH8100	15
Torx Schraube zur Anschlußdose	torx screw for conn. box	26	4x30 TX20	5143.CLGAAT	3
Erdungs-Schraube	earthing screw	27	M4 x 10	5112.AO31A9	1
lange Innenskt.-Schraube	long socket head cap screw	28a	M16x285	5112.BHA2HW	462
Schraubenaufnahme	Screw adaptor	28b	M16	2162.002039	350
lange Innenskt.-Schraube	long socket head cap screw	28c	M16x220	5112.BHA1G3	320
Gewindestift	set screw	29	M6 x 10	A7-CO ₂	1
Flanschdichtung saugseitig	joint suction flange	31	77/100 x1	5632.1C4CRI	6
Flanschdichtung druckseitig	joint discharge flange	32	55/77x2	5632.1BIC4K	8
Dichtung Geh. + Zw.-stücke	joint casing + interm. pieces	33	180/195x0,3	E30	3
Dichtung Spaltrohrende	joint can end	34	50/58x0,3	E30	1
Dichtung Motordeckel	joint motor cover	35	30/40x0,5	E30	1
Dichtung 1/4"-Verschlußschraube	joint 1/4" screw plug	38	14/20x1,5	E30	3
Schutz zum Gewindestift	set screw protection	39	Ø 5x5	A7-CO ₂	1
Lagerring I.2 (motorseitig)	Bearing sleeve I.2 (motor side)	41	40/50x20	E41.1-CO ₂	110
Lagerring III (pumpenseitig)	bearing sleeve III (pump side)	41.1-CO ₂	40/70x20	E41.1-CO ₂	147
Lagerbuchse II.3 (pumpenseitig)	bearing bush II.3 (pump side)	42.1	26/60x28	E41.1-CO ₂	220
Lagerbuchse I.2 (motorseitig)	bearing bush I.2 (motor side)	42.2	26/52x23	E41.1-CO ₂	125
Lagerstreifen	bearing strip	43	20/119x1	E42.1-CO ₂	5
Anlaufscheibe (motorseitig)	retaining disc (motor side)	44	38,5/52x1	E42.1-CO ₂	2
Anlaufscheibe IV (pumpenseitig)	retaining disc IV (pump side)	44.1-CO ₂	41,5/70x3	E42.1-CO ₂	6
Lagerscheibe	bearing disc	45	35/50x5	A7-CO ₂	38
Scheibenfeder	key	46	6 x 10	5712.AHH001	9
Radial-Laufrad 1	radial impeller 1	47	Ø 136	2162.000043	557
Radial-Laufrad 2	radial impeller 2	48	Ø 136	2162.000044	513
Sicherungsring	circlip ring	49	Ø 26	5541.AAP120	2
Kaltleiter-Drahtdurchführung	PTC resistor wire outlet	50	90 °C	A8	---
Trafoöl-Füllung, (2 L erforderlich)	transformer oil, (2 L required)	51	1,0 L	9832.100001	1425
Stator	stator	52	Ø 180	A8	15000
Kabel-Schutz-Schlauch	cable insulating plastic tube	54		A8	1
Kabel-Schutz-Rohr	cable protective tube	55		A8	1
Stützrohr	supporting sleeve	56	Ø101,6 x 47	2162.000054	298
Anschlagbügel	supporting sleeve safety	57		2162.000085	6
Verschlußschraube 1/4"	screw plug 1/4"	58		5116.0G6210	13
Motor - Drahtdurchführung	cable inlet nipple	59		A8	---
Welle	shaft	61		A60	---
Rotor	rotor	62	Ø 95	A60	3700
Auswuchtscheibe	balancing disc	64		A60	260
Anschlußdose kompl.	connecting box, compl.	71	98/64/38	2162.000075	243
Ersatzsicherung zu Kaltleiter	backup fuse for PTC resistor	71a		2591.000101	1
Sensor-Draht	sensor wire	77a		A7-CO ₂	1
Sensor-Drahtisolierung	sensor wire insulation	77b		A7-CO ₂	1
Sensor-Anschlußkappe	sensor connecting cover	78		A7-CO ₂	15
Sensor-Durchführung	sensor inlet nipple	79		A7-CO ₂	27
Gegenflansch saugseitig	counterflange suction side	83	DN80	E21	1625
Gegenflansch druckseitig	counterflange discharge side	84	DN50	E22	1194
Gewindestab	threaded bar	86a	M12x180	5122.BFAJEZ	127
6kt. Mutter	hexagon nut	86b	M12	5151.AH8100	15
U-Scheibe	limpet washer	86c	Ø30/13x3	5161.K11100	12
Spitzsieb, Saugseite	Conical filter, suction side	91	Ø83/76x160	2196.000004	17
Lagerfilter	bearing filter	92	Ø57x57	2162.000084	54
Ejektor	ejector	93		A7-CO ₂	80



STÜCKLISTE HRP10080

PART LIST HRP1080

	Teil part	HRP 10080			HRP10080 CO ₂			
		Dimension dimension	Artikelnummer code - no.	Gewicht [g] Weight [g]	Dimension dimension	Artikelnummer code - no.	Gewicht [g] Weight [g]	
Sauggehäuse	suction casing	1	DN 100	2162.002011	11420	DN 100	2162.002011	11420
Saug-Zwischenstück	suction intermediate piece	2	Ø196	2162.002015	2160	Ø196	2162.002015	2160
Leitschaufel-Zw.-stück 1	guide vane-interm. piece 1	3	Ø196	2162.002017	4760	Ø196	2162.002059	4760
Rückführ-Zwischenstück	return intermediate piece	4	Ø196	2162.002020	3940	Ø196	2162.002020	3940
Leitschaufel-Zw.-stück 2	guide vane-interm. piece 2	5	Ø196	2162.002018	3040	Ø196	2162.002018	3040
Leitblech zum Leitschaufel Zw-Stk 2	guide plate for interm. piece 2	5a		2162.002041	126		2162.002041	126
Schraube zum Leitblech	Screw for guide plate	5b	M6 x 10	5112.BC51A9	5	M6 x 10	5112.BC51A9	5
Druckgehäuse	discharge casing	6	DN 80	2162.002013	5720	DN 80	2162.002013	5720
Lagergehäuse	bearing casing	7	Ø196	A7	2880	Ø196	A7- CO ₂	2880
Stator-Gehäuse	stator casing	8	Ø196	A8	18000	Ø196	A8- CO ₂	10550
Motordeckel	motor cover	9	Ø196	2162.000012	3640	Ø196	2162.000012	3640
Spaltrohr (inkl. Teile 11-13)	can compl. (incl. parts 11-13)	10	Ø95	A10	3645	Ø95	A10- CO ₂	3645
Lagerdeckel	bearing cover	14	Ø79	A10	497	Ø79	A10- CO ₂	497
Zylinderschraube (Innen-6kt.)	socket head cap screw	21	M6 x 25	A10	7	M6 x 25	A10- CO ₂	7
Zylinderschraube (Innen-6kt.)	socket head cap screw	22	M8 x 365	5112.BH61K4	143	M8 x 365	5112.BH61K4	143
6kt. Schraube	hexagon head cap screw	24a	M16 x 55	5111.AHA1BI	110	M16 x 55	5111.AHA1BI	110
6kt. Mutter	hexagon nut	24b	M16	5151.AHA100	30	M16	5151.AHA100	30
6kt. Schraube	hexagon head cap screw	25a	M 16 x 70	5111.AHA1BX	135	M 16 x 70	5111.AHA1BX	135
6kt. Mutter	hexagon nut	25b	M16	5151.AHA100	30	M16	5151.AHA100	30
Torx Schraube zur Anschlußdose	torx screw for conn. box	26	4x30 TX20	5143.CLGAAT	3	4x30 TX20	5143.CLGAAT	3
Erdungs-Schraube	earthing screw	27	M4 x 10	5112.AO31A9	1	M4 x 10	5112.AO31A9	1
lange Innenskt.-Schraube	long socket head cap screw	28a	M16x285	5112.BHA2HW	462	M16x285	5112.BHA2HW	463
Schraubenaufnahme	long socket head cap screw	28b	M16	5112.002039	350	M16	5112.002039	350
Gewindestift	set screw	29	M6 x 10	A7	1	M6 x 10	A7- CO ₂	1
Flanschdichtung saugseitig	joint suction flange	31	96/119x1	5632.1CNDAI	7	96/119x1	5632.1CNDAI	7
Flanschdichtung druckseitig	joint discharge flange	32	77/100x2	5632.1C4CRK	12	77/100x2	5632.1C4CRK	12
Dichtung Geh. + Zw.-stücke	joint casing + interm. pieces	33	180/195x0,3	E30	3	180/195x0,3	E30	3
Dichtung Spaltrohrende	joint can end	34	50/58x0,3	E30	1	50/58x0,3	E30	1
Dichtung Motordeckel	joint motor cover	35	30/40x0,5	E30	1	30/40x0,5	E30	1
Dichtung 1/4"-Verschlußschraube	joint 1/4" screw plug	38	14/20x1,5	E30	3	14/20x1,5	E30	3
Schutz zum Gewindestift	set screw protection	39	Ø 5x5	A7	1	Ø 5x5	A7- CO ₂	1
Lagering I.2 (motorseitig)	bearing sleeve I.2 (motor side)	41	40/50x20	E41.1	110	40/50x20	E41.1 - CO ₂	110
Lagering II.2 (pumpenseitig)	bearing sleeve II.2 (pump side)	41.1	40/60x20	E41.1	150	---	---	---
Lagering III (pumpenseitig)	bearing sleeve III (pump side)	41.1-CO ₂	---	---	---	40/70x20	E41.1 - CO ₂	147
Lagerbuchse II (pumpenseitig)	bearing bush II (pump side)	42.1	26/60x28	E41.1	240	---	---	---
Lagerbuchse II.3 (pumpenseitig)	bearing bush II.3 (pump side)	42.1-CO ₂	---	---	---	26/60x28	E41.1 - CO ₂	220
Lagerbuchse I.2 (motorseitig)	bearing bush I.2 (motor side)	42.2	26/52x23	E41.1	125	26/52x23	E41.1 - CO ₂	125
Lagerstreifen	bearing strip	43	20/119x1	E42.1	5	20/119x1	E42.1- CO ₂	5
Anlaufscheibe (motorseitig)	retaining disc (motor side)	44	38,5/52x1	E42.1	2	38,5/52x1	E42.1- CO ₂	2
Anlaufscheibe II (pumpenseitig)	retaining disc II (pump side)	44.1	39,5/60x1	E42.1	4	---	---	---
Anlaufscheibe IV (pumpenseitig)	retaining disc IV (pump side)	44.1-CO ₂	---	---	---	41,5/70x3	E42.1- CO ₂	6
Lagerscheibe	bearing disc	45	35/50x5	A7	38	35/50x5	A7- CO ₂	38
Scheibfeder	key	46	6 x 10	5712.AHH001	9	6 x 10	5712.AHH001	9
Radial-Laufrad 1	radial impeller 1	47	Ø 136	A60	660	Ø 136	A60 - CO ₂	660
Radial-Laufrad 2	radial impeller 2	48	Ø 136	A60	520	Ø 136	A60 - CO ₂	520
Sicherungsring	circlip ring	49	Ø 26	5541.AAP120	2	---	---	---
Kaltleiter-Drahtdurchführung	PTC resistor wire outlet	50	90 °C	A8	---	90 °C	A8- CO ₂	---
Trafoöl-Füllung, 2 L erforderlich	transformer oil, 2 L required	51	1,0 L	9832.100001	1425	1,0 L	9832.100001	1425
Stator	stator	52	Ø 180	A8	---	Ø 180	A8- CO ₂	---
Kabel-Schutz-Schlauch	cable insulating plastic tube	54	---	A8	1	---	A8- CO ₂	1
Kabel-Schutz-Rohr	cable protective tube	55	---	A8	1	---	A8- CO ₂	1
Stützrohr	supporting sleeve	56	Ø101,6 x 47	2162.000054	298	Ø101,6 x 47	2162.000054	298
Anschlagbügel	supporting sleeve safety	57	---	2162.000085	6	---	2162.000085	6
Verschlußschraube 1/4"	screw plug 1/4"	58	---	5116.0G6210	13	---	5116.0G6210	13
Motor - Drahtdurchführung	cable inlet nipple	59	---	A8	---	---	A8- CO ₂	---
Welle	shaft	61	---	A60	---	---	A60 - CO ₂	---
Rotor	rotor	62	Ø 95	A60	8300	Ø 95	A60 - CO ₂	8300
Auswuchtscheibe	balancing disc	64	---	A60	260	---	A60 - CO ₂	260
Anschlußdose kompl.	connecting box, compl.	71	98/98/82	2162.002036	670	98/98/82	2162.002036	670
Ersatzsicherung zu Kaltleiter	backup fuse for PTC resistor	71a	---	2591.000101	1	---	2591.000101	1
Sensor-Draht	sensor wire	77a	---	A7	1	---	A7- CO ₂	1
Sensor-Drahtisolierung	sensor wire insulation	77b	---	A7	1	---	A7- CO ₂	1
Sensor-Anschlußkappe	sensor connecting cover	78	---	A7	15	---	A7- CO ₂	15
Sensor-Durchführung	sensor inlet nipple	79	---	A7	27	---	A7- CO ₂	27
Gegenflansch saugseitig	counterflange suction side	83	DN 100	E21	2320	DN 100	E21	2320
Gegenflansch druckseitig	counterflange discharge side	84	DN 80	E22	1625	DN 80	E22	1625
Gewindestab	threaded bar	86a	M12x180	5122.BFAJEZ	127	M12x180	5122.BFAJEZ	127
6kt. Mutter	hexagon nut	86b	M12	5151.AH8100	15	M12	5151.AH8100	15
U-Scheibe	limpet washer	86c	Ø30/13x3	5161.K11100	12	Ø30/13x3	5161.K11100	12
Spitzsieb, Saugseite	Conical filter, suction side	91	Ø100x160	2196.000005	35	Ø100x160	2196.000005	35
Lagerfilter	bearing filter	92	Ø57x57	2162.000084	54	Ø57x57	2162.000213	54
Ejektor	ejector	93	---	A7	141	---	A7- CO ₂	141

		HRP 10080			HRP 10080 CO ₂			
		Teil Part	Artikelnummer Article No.	Gewicht [g] Weight [g]		Artikelnummer Article No.	Gewicht [g] Weight [g]	
Lagergehäuse mit Teilen 07, 29, 39, 41.1, 45, 51, 77-79, 93, E30, E42.1	bearing casing with parts:	A7	2162.A00089	3200	---	---	---	
Stator mit Teilen : 08, 50, 51, 52, 54, 55, 59, 71, E30, E42.1	stator with parts	A8	2162.A02032	25520	---	---	---	
Spaltrrohr mit Teilen / 10, 14, 21, 41.1, 51, E30, E42.1	can with parts:	A10	2162.A02007	3670	---	---	---	
Welle, Rotor + Laufrädern gewuchtet: 42.1, 42.2, 46; 47, 48, 49, 51, 61-64, E30, E42.1	balanced shaft, rotor + impellers:	A60	Ab 01/2010 Since 01/10	2162.A00015	12588	---	---	
Lagergrring + Lagerbuchse : 1x41.1 + 1x41 + 1x42.1 + 1x42.2	bearing sleeve + bearing bush	E41.1		2162.000200	241	---	---	
Lagerstreifen + Anlaufscheibe : 2x43 + 1x44.1 + 1x44	bearing strip + retaining disk	E42.1		2162.000202	7	---	---	
Lagergehäuse mit Teilen 07, 29, 39, 41.1-CO ₂ , 45, 51, 77-79, 93, E30, E42.1-CO ₂	bearing casing with parts:	---	ab 01/2012 since 01/12	---	---	A7- CO ₂	2162.A00098	5170
Stator mit Teilen : 08, 50, 51, 52, 54, 55, 59, 71, E30, E42.1	stator with parts	---	ab 01/2012 since 01/12	---	---	A8- CO ₂	2162.A00126	25520
Spaltrrohr mit Teilen / 10, 14, 21, 41.1, 51, E30, E42.1	can with parts:	---	ab 01/2012	---	---	A10- CO ₂	2162.A00059	3670
Welle, Rotor + Laufrädern gewuchtet: 3, 42.1, 42.2, 46; 47, 48, 49, 51, 61-64, E30, E42.1- CO ₂	balanced shaft, rotor + impellers:	---	ab 01/2012 since 01/12	---	---	A60-CO ₂	2162.A00018	12570
Welle, Rotor + Laufrädern gewuchtet: 42.1, 42.2, 46; 47, 48, 49, 51, 61-64, E30, E42.1-CO ₂	balanced shaft, rotor + impellers:	---	bis 12/2011 until 12/2011	---	---	A62- CO ₂	2162.A00017	7810
Lagergrring + Lagerbuchse : 1x41.1 -CO ₂ + 1x41 + 1x42.1-CO ₂ + 1x42.2	bearing sleeve + bearing bush	---	ab 01/2012 since 01/12	---	---	E41.1- CO ₂	2162.000233	241
Lagerstreifen + Anlaufscheibe : 2x43 + 1x44.1-CO ₂ + 1x44	bearing strip + retaining disk	---	ab 01/2012 since 01/12	---	---	E42.1- CO ₂	2162.000232	7
Dichtungssatz: Anz. x Nr. 2x31; 1x32; 9x33; 1x34; 1x35; 3x38	set of joints: number x no. :	E30		2162.002037	33	E30	2162.002037	33
.Gegenfl. saugs. inkl. Befest.mat 4 x 24a, 4 x 24b, 2 x 31, 83,	counterflansch incl. mount. mat.	E21		2162.002038	3535	E21	2162.002038	3535
.Gegenfl. drucks. inkl. Befest.mat 4 x 25a, 4 x 25b, 1 x 32, 84	counterflansch incl. mount. mat.	E22		2162.000146	2531	E22	2162.000146	2531

4.7 FUNKTIONSBESCHREIBUNG

Aus dem Abscheider fließt das flüssige Kältemittel in das Sauggehäuse der Pumpe, in dem sich ein Spitzsieb befindet. Durch konstruktive Maßnahmen werden die Eintrittswiderstände reduziert. Der Druck des Kältemittels wird mit Hilfe der Laufräder und der Zwischenstücke in 2 Stufen erhöht. Ein in der Pumpe eingebauter Ejektor sorgt für ausreichende Lager- und Motorkühlung.

Durch eine Bohrung in der Welle wird ein Teil der Flüssigkeit durch Unterdruck zu den Lagern gefördert.

Im oberen Bereich der Zwischenstücke befindet sich zwischen Druck- und Saugseite eine kleine Bypass-Öffnung. Sollte sich Gas im Druckgehäuse ansammeln, kann dieses über die Öffnung zur Saugseite und von dort zum Abscheider gelangen. Demzufolge muss die Leitungsführung so gewählt sein, dass eine Entgasung gewährleistet ist (siehe Kap. 6).

Bei der HRP 3232 und HRP8050, 90bar, erlaubt die Konstruktion mit einer vertikalen Motorwelle, dass sich bildende Gasblasen ungehindert aufsteigen können.

Bei den Pumpen mit horizontaler Welle (HRP 5040, HRP 5050, HRP 8050 und HRP 10080) befindet sich im Lagergehäuse ein Lagerverschleissensor. Über den Anschluss (77) an der Außenseite der Pumpe kann bei Stillstand mit Hilfe eines Durchgangsprüfers der Verschleiß des Lagers geprüft werden. Ist kein Widerstand messbar, liegt ein Lagerverschleiß vor und die Pumpe muss zur Reparatur eingeschickt werden. Zwischen Spaltrrohr und Statorgehäuse ist Transformatoröl eingefüllt. Das Öl verhindert ein Eindringen von Feuchtigkeit und gewährleistet eine gleichmäßige Abfuhr der Motor-Wärme.

In den Wicklungen des Stators befindet sich ein Kaltleiter zur Temperaturüberwachung, der bei einer kritischen Temperatur die Stromzufuhr zum Motorschutz unterbricht.

4.7 DESCRIPTION OF OPERATION

From the surge drum refrigerant liquid flows into the suction chamber of the pump. In the suction connection a conical screen is placed. A special design of the suction chamber reduces the inlet friction. The pressure is increased in two stages through impellers and intermediate pieces. A built in ejector is designed to provide adequate cooling of bearings and motor.

By the diefferential pressure in the pump some of the liquid refrigerant is bled to the back bearings through the hollow shaft. On top of each intermediate piece there is a small bypass hole connecting the suction and discharge side. When gas has collected in the discharge chamber it can vent through these holes to the suction chamber and from there returning to the surge drum. It is important that the down leg must be designed in such a way that the pump venting can take place (see chapter 6).

For the HRP 3232 and HRP8050, 90bar the design of a vertical motor shaft allows the free flow of any gas bubbles that may form.

Pumps with horizontal motor shaft (HRP 5040, HRP 5050, HRP 8050 and HRP 10080) are equipped with a sensor behind the bearing filter to detect wear of the bearings. While the pump is at stand still at connection (position 77) on the outside of the pump you can measure the electrical resistance through the shaft. If there is a short circuit, i.e. down to earth, the bearings are worn and the pump should be sent in for repair. Transformer oil is used in the stator housing between the motor can and the outside casing. This oil is useful to prevent moisture entering the stator, conducts the motor heat away to the outside casing.

A thermistor is integrated in the stator windings to sense any abnormal rise in temperature and interrupt the motor supply.



50 Hz, 3 x 400V														
Förderhöhe Delivery head H [m]	Druckdifferenz Δp [bar] Pressure difference Δp [bar]								Volumenstrom V [m ³ /h] Volume flow V [m ³ /h]					
	R717		R22, R134a		R507		CO ₂		HRP 3232	HRP 5040	HRP 5050	HRP 8050	HRP 10080	
	0°C	-40°C	0°C	-40°C	0°C	-40°C	0°C	-40°C						
2	0,13	0,14	0,25	0,28	0,23	0,25	0,18	0,22	5,6	13,2	15	30,0	55,0	
4	0,25	0,27	0,50	0,55	0,45	0,51	0,36	0,44	5,0	13,0	14,6	29,9	53,7	
6	0,38	0,41	0,75	0,83	0,68	0,76	0,55	0,66	4,7	12,6	14,4	29,4	53,0	
8	0,50	0,54	1,00	1,10	0,91	1,02	0,73	0,88	4,4	12,0	14,2	28,7	52,5	
10	0,63	0,68	1,26	1,38	1,14	1,27	0,91	1,09	4,2	10,5	13,9	28,0	52,1	
15	0,94	1,02	1,88	2,07	1,70	1,91	1,37	1,64	3,6	9,0	13,2	26,1	50,3	
20	1,25	1,35	2,51	2,76	2,27	2,54	1,82	2,19	3,0	8,0	12,3	24,2	46,8	
25	1,57	1,69	3,14	3,45	2,84	3,18	2,28	2,74	2,3	5,2	11,5	22,4	42,6	
30	1,88	2,03	3,77	4,14	3,41	3,82	2,73	3,28	-	1,5	10,4	20,1	37,9	
35	2,19	2,37	4,40	4,83	3,97	4,45	3,19	3,83	-	-	9,1	18,2	32,7	
40	2,51	2,71	5,02	5,52	4,54	5,09	3,64	4,38	-	-	7,5	15,0	26,6	
45	2,82	3,05	5,65	6,21	5,11	5,72	4,10	4,93	-	-	5,2	12,5	20,4	
50	3,13	3,39	6,28	6,90	5,68	6,36	4,55	5,47	-	-	2,0	9,1	10,9	
55	3,45	3,72	6,91	7,59	6,24	7,00	5,01	6,02	-	-	-	-	-	
60	3,76	4,06	7,53	8,28	6,81	7,63	5,46	6,57	-	-	-	-	-	
65	4,07	4,40	8,16	8,97	7,38	8,27	5,92	7,11	-	-	-	-	-	
70	4,39	4,74	8,79	9,66	7,95	8,90	6,37	7,66	-	-	-	-	-	
75	4,70	5,08	9,42	10,35	8,52	9,54	6,83	8,21	-	-	-	-	-	

60 Hz, 3 x 460V														
Förderhöhe Delivery head H [m]	Druckdifferenz Δp [bar] Pressure difference Δp [bar]								Volumenstrom V [m ³ /h] Volume flow V [m ³ /h]					
	R717		R22, R134a		R507		CO ₂		HRP 3232	HRP 5040	HRP 5050	HRP 8050	HRP 10080	
	0°C	-40°C	0°C	-40°C	0°C	-40°C	0°C	-40°C						
2	0,13	0,14	0,25	0,28	0,23	0,25	0,18	0,22	5,2	13,9	16,4	35	66,1	
4	0,25	0,27	0,50	0,55	0,45	0,51	0,36	0,44	5,2	13,8	16,3	35	66,0	
6	0,38	0,41	0,75	0,83	0,68	0,76	0,55	0,66	5,1	13,6	16,2	35	65,6	
8	0,50	0,54	1,00	1,10	0,91	1,02	0,73	0,88	5,0	13,4	16,0	35	64,8	
10	0,63	0,68	1,26	1,38	1,14	1,27	0,91	1,09	4,8	13,3	15,9	35	63,7	
15	0,94	1,02	1,88	2,07	1,70	1,91	1,37	1,64	4,7	12,8	15,4	34,8	60,8	
20	1,25	1,35	2,51	2,76	2,27	2,54	1,82	2,19	4,4	12,1	14,9	32,8	57,9	
25	1,57	1,69	3,14	3,45	2,84	3,18	2,28	2,74	4,1	11,2	14,3	30,7	54,8	
30	1,88	2,03	3,77	4,14	3,41	3,82	2,73	3,28	3,6	10,1	13,7	28,5	51,3	
35	2,19	2,37	4,40	4,83	3,97	4,45	3,19	3,83	3,0	8,8	13,1	26,6	47,7	
40	2,51	2,71	5,02	5,52	4,54	5,09	3,64	4,38	2,2	7,3	12,3	24,7	44,0	
45	2,82	3,05	5,65	6,21	5,11	5,72	4,10	4,93	1,1	5,7	11,5	22,9	39,7	
50	3,13	3,39	6,28	6,90	5,68	6,36	4,55	5,47	-	3,6	10,5	20,7	34,1	
55	3,45	3,72	6,91	7,59	6,24	7,00	5,01	6,02	-	-	9,4	18,3	28,5	
60	3,76	4,06	7,53	8,28	6,81	7,63	5,46	6,57	-	-	7,9	15,7	23,0	
65	4,07	4,40	8,16	8,97	7,38	8,27	5,92	7,11	-	-	6,0	13,0	14,0	
70	4,39	4,74	8,79	9,66	7,95	8,90	6,37	7,66	-	-	2,6	9,7	-	
75	4,70	5,08	9,42	10,35	8,52	9,54	6,83	8,21	-	-	-	-	-	

Tabelle 1b

Table 1b

In CO₂-Anlagen mit Mindestmengenleitungen, stehen die hier angegebenen Volumenströme nicht in vollem Umfang dem System zur Verfügung stehen. Ein Teil des Volumenstroms der Pumpe wird über die Mindestmengen Leitung direkt wieder in den Abscheider zurückgeführt.

In CO₂-systems with minimum flow line the given volume flow is not fully available for the system. A part of the pump volume flow will be by-passed via minimum flow line back into the vessel

5. PLANUNGSHINWEISE

5.1 ALLGEMEINES

In größeren Kälteanlagen werden Pumpen benötigt, die das Kältemittel zu den Verdampfern fördern. Speziell hierfür sind die WITT Hermetischen Kältemittelpumpen bestimmt. Das Prinzip des Pumpenkreislaufs ist in Abb. 4 dargestellt.



Abb. 4 Prinzip Pumpenbetrieb

WITT HRP-Kältemittelpumpen unterscheiden sich von üblichen Kreiselpumpen-Ausführungen dadurch, dass selbst erhebliche Dampfanteile (durch Blasenbildung) nicht zum völligen Abreißen des Flüssigkeits-Fördervorganges führen. Derartige Betriebszustände treten auf, wenn sich die Verdampfungstemperatur in der Kälteanlage verändert, insbesondere beim Anfahren bzw. Zuschalten von Verdichtern oder Verdichterstufen.

Im Pumpenzulauf entstehen dabei Dampfblasen, die mitgefördert werden müssen und den Massenstrom zwangsläufig reduzieren.

Daher ist schon bei der Planung zu beachten, dass die Zulaufleitungen großzügig dimensioniert werden.

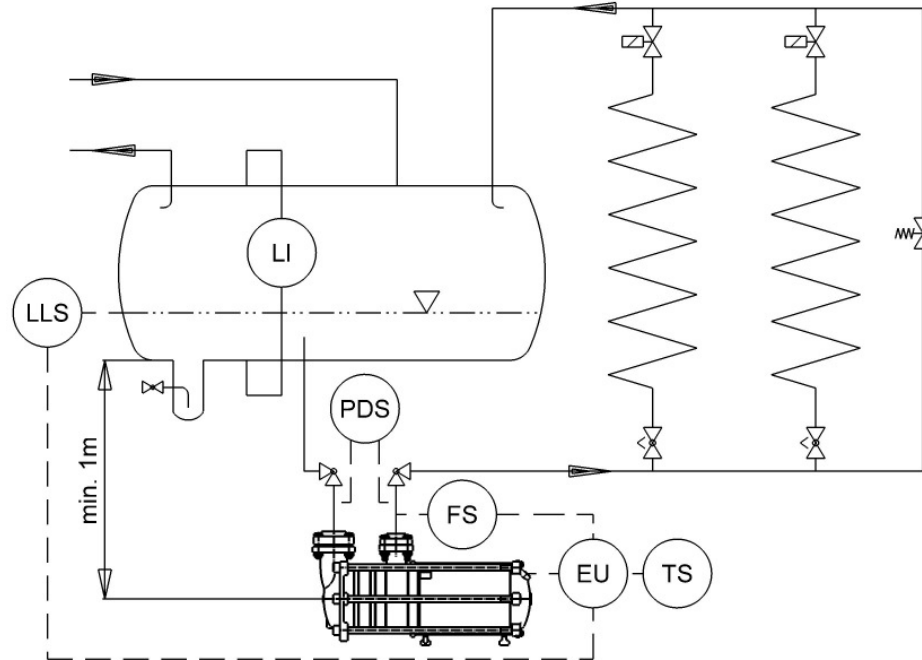

Für die Lebensdauer hermetischer Kältemittelpumpen ist es wichtig, dass sie immer mit ausreichend flüssigem Kältemittel zur Schmierung und Kühlung versorgt werden. Daher sind die Installationsvorschriften gemäß Kap. 6 zu beachten!

Wenn gewährleistet werden kann, dass immer eine ausreichende Menge Kältemittel zu den Verdampfern gefördert wird, kann auf eine Bypassleitung verzichtet werden (siehe Kap. 6)

EINSATZGRENZEN

Alle HRP Kältemittelpumpen sind für den Betrieb mit 50/60 Hz sowie allen gängigen Kältemitteln, wie z.B. NH₃, CO₂, R134a, R404A, R410, R507, etc geeignet.

5. APPLICATIONS

5.1 GENERAL

In industrial refrigeration systems pumps are used to deliver refrigerant to the evaporators. WITT hermetic refrigerant pumps are designed especially for this purpose. The principle of a pump re-circulation system is shown in fig. 4

Fig. 4 principle of pump recirculation system

WITT HRP refrigerant pumps differ from conventional centrifugal pump designs due to the fact that large volumes of entrained vapour (gas bubbles) do not completely stop delivery of the refrigerant liquid.

Large volumes of gas occur in the pump suction when the evaporation temperature of the plant varies during the production cycle, particularly when starting the compressor (pull-down) and during the rapid loading or unloading of compressor steps of capacity.

Large amounts of gas bubbles in the pump suction line will cause the mass flow of liquid refrigerant to be reduced.

Special attention has to be taken to ensure that the pump suction lines are generously sized.



It is important hermetic pumps are supplied with liquid refrigerant at all times. Long periods of cavitation must be avoided, as this will cause premature failure of the pump. It is important the installation instructions in chapter. 6 are correctly understood and followed.

When a minimum flow into the system can be guaranteed at all times, no by-pass lines are required (see chapter 6)

OPERATIONAL LIMITATIONS

All HRP pumps are suitable for use at 50/60 Hz and all common refrigerants, e.g. NH₃, CO₂, R134a, R404a, R410, R507, etc





Die HRP8050 erfordert bei Einsatz mit synthetischen Kältemitteln (FKWs oder HFOs), wie z.B. R134a, R404A, R410, R507, einen größeren Motor! Daher sind diese Kältemittel unbedingt bei der Bestellung anzugeben!

Die liegende Anordnung eines Abscheiders sollte stets bevorzugt werden: so steht z.B. eine größere Beruhigungszone zum Absetzen von Öl zur Verfügung, und es ergeben sich beständigere Zulaufbedingungen.

5.2 BESTIMMUNG DER FÖRDERHÖHE

Die erforderliche Förderhöhe ist der Widerstand, den die Pumpe überwinden muss, um das Kältemittel auch zum Verdampfer mit dem größten Druckverlust zu fördern (in der Regel der am weitesten entfernten Verdampfer).

Die erforderliche Förderhöhe ist abhängig von:

- Dem Höhenunterschied zwischen Pumpe und Verdampferm
- Widerstände von Rohrleitungen und Verdampfer
- Druckverluste in Ventilen und sonstigen Einbauten der Druckleitung
- Kältemitteldichte

Die maximal zulässige Förderhöhe darf auf keinen Fall überschritten werden, da die Pumpe außerhalb des zulässigen Bereiches betrieben wird und Schaden nehmen kann (siehe Kap. 6.5)

5.3 BESTIMMUNG DER FÖRDERMENGE

Eine ausreichende Versorgung der Verdampfer mit Kältemittel ist erforderlich, damit

- die Übertragungsfläche der Verdampfer voll genutzt wird,
- eine gleichmäßige Verteilung auf mehrere Verdampfer, die unterschiedlich belastet werden, gewährleistet ist.

Der Umwälzfaktor berechnet sich wie folgt:

$$\text{Umwälzfaktor} = \frac{\text{Fördermenge der Pumpe } \dot{M}_{\text{Pumpe}}}{\text{verdampftes Kältemittel } \dot{M}_{\text{Q0}}}$$

So bedeutet z.B. ein Umwälzfaktor von 4, dass 3 Teile Kältemittel flüssig zurückgeführt werden und 1 Teil verdampft.

Der Umwälzfaktor ist vom Verdampfertyp und den Betriebsbedingungen abhängig.

Je größer die Belastung bzw. die Lastwechsel, desto größer sollte der Umwälzfaktor gewählt werden.

RICHTWERTE UMWÄLZFAKTOR UND VOLUMENSTROM

Kältemittel Refrigerant	Umwälzfaktor Recirculation factor			Umwälzmenge pro 100 kW in m³/h* Recirculation flow in m³/hr per 100 kW*		
	CO ₂	NH ₃	R22	CO ₂	NH ₃	R22
Luftkühler Air Cooler	1,2 – 2,0	3 - 4	2 - 3	1,4 – 2,4	1,3 – 1,8	2,8 – 4,3
Plattenfroster Plate Freezer	5 - 10	7 - 10	5 - 10	6 - 12	3 – 4,5	6,5 - 13
Flüssigkeitskühler Liquid Chiller	1,2 – 1,5	1,2 – 1,5	1,2 – 1,5	1,4 – 1,6	0,6	1,7

Tabelle 2.



HRP8050 requires, when operated with synthetic refrigerants (HFC, HFO), e.g. R134a, R404A, R410, R507, a larger motor. Therefore these refrigerants must be specified when ordering!

A horizontal separator is recommended: this gives greater surface area for the settlement of any oil and stable suction head conditions.

5.2 DETERMINATION OF THE DELIVERY HEAD

The required delivery head is the resistance the pump needs to overcome to supply the evaporator with the highest pressure loss with sufficient liquid refrigerant (in most cases this will be the furthest distant evaporator).

The delivery head is depending from

- Height difference between pumps and evaporators
- Resistance of pipe work and evaporators
- Pressure losses of valves and fittings in the delivery line
- Density of the refrigerant

The max. allowable delivery head should never be exceeded, because otherwise the pump is operated outside the permitted range and will see internal damages (see chap. 6.5)

5.3 DETERMINATION OF THE REQUIRED FLOW

The evaporators have to be supplied with sufficient liquid refrigerant, so that

- The surface of the evaporators is fully used
- Supply to several evaporators with different duties is as even as possible.

The re-circulation rate is calculated as follows

$$\text{Re-circulation rate} = \frac{\text{Mass flow pump } \dot{M}_{\text{pump}}}{\text{Evaporated refrigerant } \dot{M}_{\text{Q0}}}$$

A re-circulation factor of 4 means that 3 parts refrigerant are returned as liquid and 1 part is evaporated.

The re-circulation rate depends on the type of evaporator equipment and operation conditions.

The larger the duty, loading rate, the greater the recommended re-circulation factor

RE-CIRCULATION RATES AND PUMP CAPACITY

*) einschl. Umwälzfaktor
Table 2

*) including re-circulation rate

5.4 ANPASSEN AN DIE ANLAGENBEDINGUNGEN

In Abb. 5 werden verschiedene Anlagenzustände dargestellt. Die Förderhöhe H wird hier in Abhängigkeit der Kälteleistung Q aufgetragen.

Das typische Verhalten einer Kältemittelpumpe wird in Abb. 5A gezeigt. Die unterschiedlichen Punkte W charakterisieren die verschiedenen Zustände, die in einer Kälteanlage während des Betriebes vorkommen können.

Wenn der geforderte Volumenstrom nicht mit den Kennlinien der zur Verfügung stehenden Pumpen übereinstimmt, können folgende Maßnahmen ergriffen werden:



Pumpenvolumenstrom zu groß:

- Abschalten einer Pumpe
- Öffnen eines Bypass-Ventils Abb. 5B
- Drehzahlregelung der Pumpe Abb.5C

Pumpenvolumenstrom zu klein:

- zusätzliche Pumpe einschalten Abb. 5D
- größere Pumpe montieren



Abb. 5, A-D

5.4 ADAPTATION TO PLANT REQUIREMENTS

Fig. 5 shows different plant operating conditions. The delivery head H is shown in relation to the required plant capacity Q .

Performance curve characteristics of the refrigerant pump are shown in fig 5A. The different points W mark the varying plant conditions that may occur during operation.

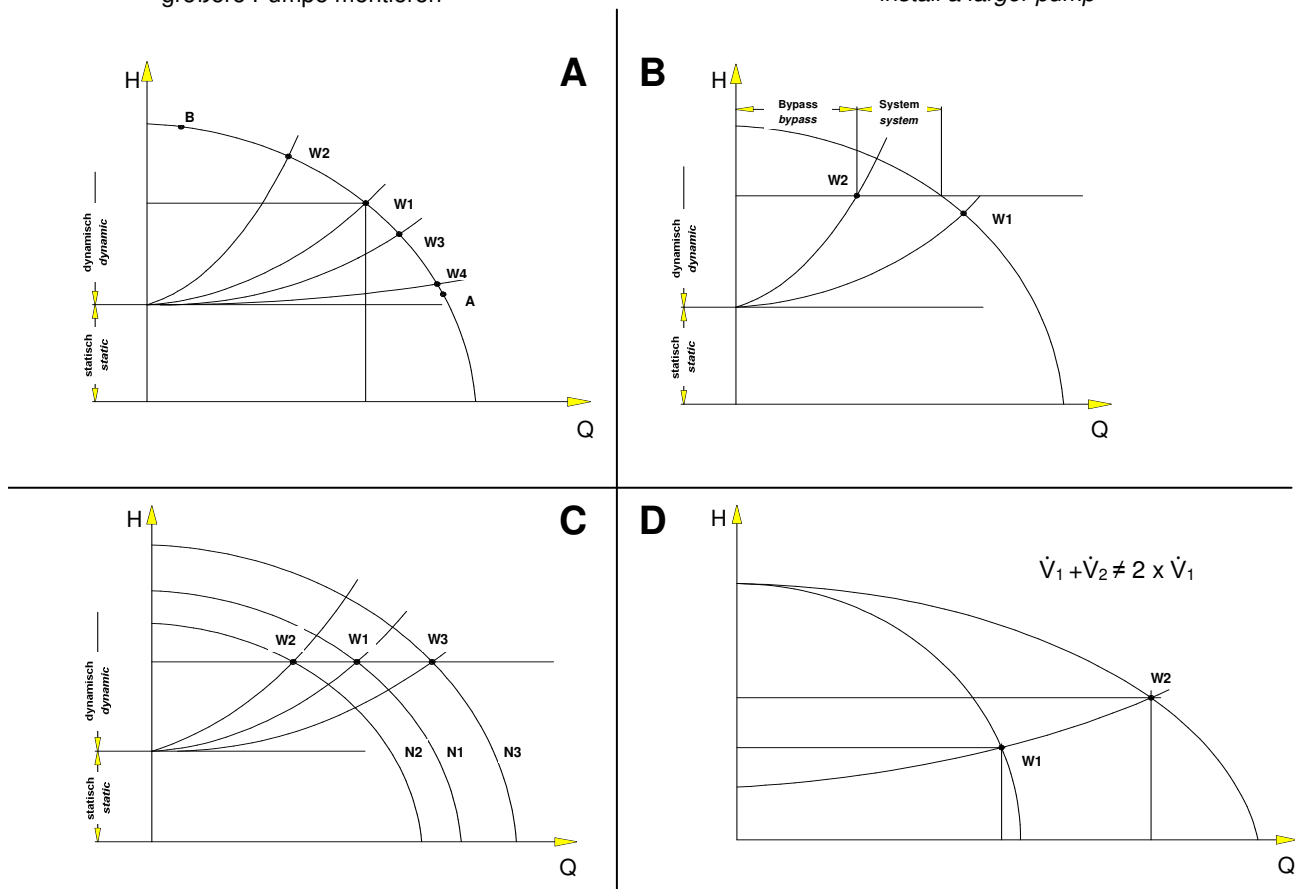
If the required liquid flow does not correspond with the available pump capacity then the liquid flow to the system can be adjusted as follows:



pump capacity too large:

- switch off a pump (multi pump application)
- open a liquid bypass valve, fig. 5B
- speed control of the pump, fig 5C

pump capacity too small:

- switch on an extra pump, fig 5D
- install a larger pump

Fig. 5, A-D

5.5 EINSATZ VON FREQUENZUMRICHTERN

Beim Einsatz von Frequenzumrichtern ist zu beachten, dass die Frequenz nicht unter 40 Hz abgesenkt werden darf, um den minimal erforderlichen Volumenstrom sicherzustellen.

Frequenzumrichter müssen mit einer steilen An-/Abfahrrampe eingestellt werden, damit das druckseitige Rückschlagventil schnell genug öffnen/schließen kann. (Bewährt hat sich 1 s)

Da ein differenzdruckabhängiges Überströmventil nicht für den veränderlichen Differenzdruck eingestellt werden kann, muss sichergestellt werden, dass immer ein ausreichend großer Volumenstrom durch die Pumpe strömt. Wenn die Anlagensteuerung den Betrieb gegen geschlossene Verdampfer zulässt, muss entweder eine permanent offene, ausreichend bemessene Bypassleitung vorgesehen werden.

5.5 USE OF FREQUENCY CONVERTERS

When using frequency converters the frequency should never be less than 40 Hz to ensure the minimum required refrigerant flow is maintained.

The start/stop ramp should be set steep enough, so the check valve on the discharge valve can open fast enough. (From experience the ramp should be set at 1 s).

Since a differential set overflow valve cannot be used for the varying pressure differences over the pump, it must be ensured in a different way that there is always sufficient flow through the pump.

If operating against closed evaporators is possible, a permanent open bypass line is required.

Weitere Informationen zur Anlagensteuerung befinden sich im Anhang am Ende

6. INSTALLATIONSVORSCHRIFTEN

Um einen reibungslosen Betrieb der HRP-Pumpen zu gewährleisten, sind einige Regeln bei der Installation zu beachten.

6.1 PUMPENANORDNUNG



Die Montage der Pumpe muss unter Berücksichtigung einer ausreichenden Zulaufhöhe so nah wie möglich unter dem Abscheider oder Sammler erfolgen. Zu berücksichtigen ist ausreichend Platz zum Ausbauen der Pumpe, zum Erreichen der Serviceventile oder Differenzdruckpressostate und zum Reinigen des Spitzsiebes. Ferner sollte genügend Raum für den Eisaufbau um die Pumpe berücksichtigt werden.



Eine Höhe von minimal 1 m - gemessen zwischen Abscheider-Unterkante und Pumpenmitte - muss auf jeden Fall eingehalten werden. Eine Vergrößerung dieses Abstandes verbessert das Verhalten der Pumpe beim Absenken der Verdampfungstemperatur.



Insbesondere wenn die HRP Pumpen in CO₂ Anlagen mit Temperaturen über -10°C betrieben werden, ist eine Zulaufhöhe von mindestens 1,5 m vorzusehen!

Der Pumpenabgang sollte so angeordnet werden, dass möglichst wenig Gas der Rücklaufleitung eingetragen wird (z.B. Rücklaufleitung mit Bogen und in ausreichender Entfernung)



Eine hängende Anordnung der Kältemittelpumpen mit Gewindestangen von mind. 180 mm Länge wird empfohlen. Die HRP 5040, HRP 5050, HRP 8050 und HRP 10080 ist horizontal, die HRP 3232 sowie HRP8050, 90bar, ist konstruktionsbedingt vertikal auszurichten.

Dabei ist zu beachten, dass

- Sich eine Auffangwanne für Schwitzwasser unter der Pumpe aufstellen lässt.
- das Sieb in der Pumpen-Zulaufleitung einfach gereinigt werden kann.
- Rohr-Verspannungen vermieden werden.

6.2 PUMPENANSCHLUSS

Der Abgang aus dem Abscheider sollte über einen vertikalen Anschluss mit Strudelbrecher erfolgen.

Der Strudelbrecher sollte aus gekreuzten Blechen mit Deckplatte ausgeführt werden, um eine Strudelbildung zu verhindern. Passende Strudelbrecher können bei TH. WITT bezogen werden.

Oberhalb des Strudelbrechers sollte eine Überdeckung mit Kältemittel von mindestens 15mm (bei CO₂ mindestens 50mm) vorgesehen werden.

Insbesondere ist bei Verwendung von unlöslichen Ölen in NH₃-Anlagen ist darauf zu achten, dass sich eventuell im Abscheider absetzendes Öl nicht in die Pumpe gelangt.

Hierfür empfiehlt es sich, den Pumpenzulauf 30 - 40 mm, je nach Behälterdurchmesser, durch den Behältermantel durchzustecken, siehe Fig. 6a.

Ein Ölsammeldom ist zum Anschluss von Pumpen ungeeignet.

Further information regarding recommended control systems can be found in the annex at the end.

6. INSTALLATION INSTRUCTIONS

To ensure trouble free operation some basic rules need to be applied to the installation of the HRP pumps

6.1 PUMP ARRANGEMENT



The installation must be designed as compact as possible below the separator or low-pressure receiver. Allow sufficient access space around the pumps for removing or replacing the pump, servicing valves, setting pressure difference control, inspection and cleaning the conical strainer. Also allow space for normal frost/ice accumulation around the pump.



Vertical distance between bottom of the separator to the pump centre shall be at least 1 m. Greater distance will make the pump less sensitive to system pressure fluctuations.



Particularly with CO₂ applications of temperatures warmer than -10°C a minimum suction head of 1,5 m is required!

The downleg should be positioned in such a way that gas entrainment from the return line is minimised (e.g. installation of the return line with an elbow in a safe distance).



The suspended mounting of the pumps with threaded bars of at least 180 mm length is recommended. HRP 5040, HRP5050, HRP8050 and HRP10080 should be aligned horizontally, whereas the HRP 3232 and HRP8050, 90bar, should be aligned vertically. Please consider that:

- A condensate trip tray can easily be placed and cleaned.
- The conical suction line filter can be cleaned easily.
- Stress in the piping system is avoided.

6.2 PUMP CONNECTION

The top connection of the suction line to the separator can be made with a down pipe with vortex breaker.

The vortex breaker shall consist of crossed plates with a baffle plate on top to avoid any vortexing. Vortex breakers are available from TH. WITT.

Above the baffle plate of the vortex breaker there should be at least 15mm refrigerant level (in CO₂ systems a minimum coverage of 50mm is required).

When using non-soluble oils in ammonia systems special attention must be taken that any oil, which may settle, does not drain into the duty or stand-by pump.

Therefore it is recommended that the suction down leg protrudes into the surge drum by 30 - 40 mm, depending on the vessel diameter (see fig. 6a).

A standard short oil drainage dome is not suitable for connecting a pump suction down leg.



Es ist nicht zulässig, mehrere gleichzeitig betriebene Pumpen an eine gemeinsame Zulaufleitung anzuschließen.

Do not connect two or more pumps in operation by a single common pump suction line liquid header.

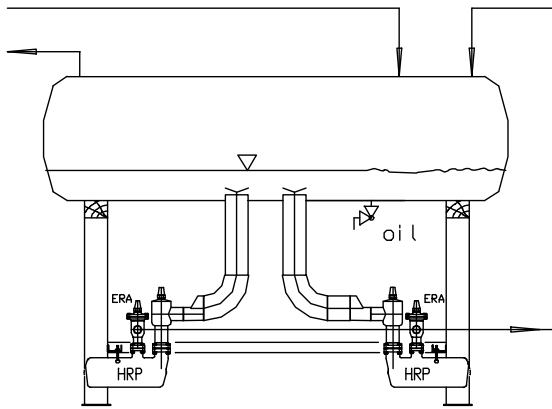

Montageanordnung mit 2 Pumpen
Application with two pumps in operation

Fig. 6a

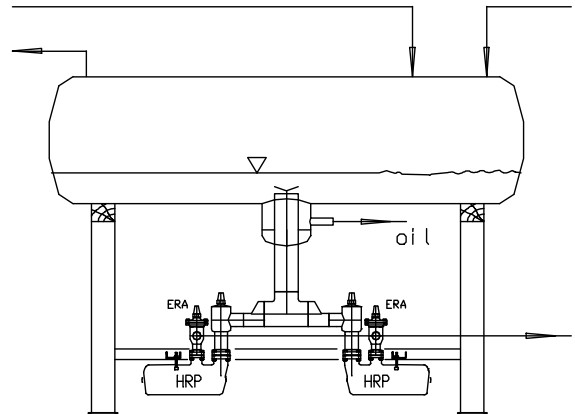

Montageanordnung mit 2 Pumpen, davon eine als Reserve (NH3)
Application with one pump in operation and one in stand-by (NH3)

Fig. 6b

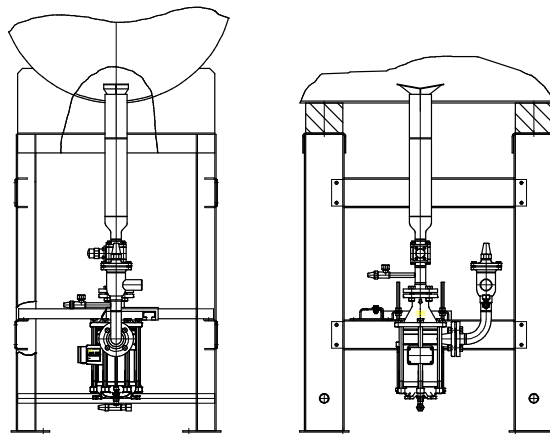

Anordnung der HRP 3232
Arrangement of HRP 3232

Fig. 6c

6.3 GESTALTUNG DES PUMPENZULAUFES

Die Pumpe ist über eine vertikale Leitung mit dem Abscheider zu verbinden. Jede Pumpe ist einzeln anzuschließen, um eine gegenseitige Beeinflussung der Pumpen zu vermeiden, siehe Fig. 6a.

Wenn eine Reserve-Pumpe vorgesehen werden soll, empfiehlt sich eine Anordnung gemäß Fig. 6b.

Um eine Strudelbildung zu vermeiden, wird die Zulaufleitung auch hier bis in den Abscheider durchgesteckt.

Eine Ölfalle um die Zulaufleitung, wie in Fig. 6b dargestellt, kann sich günstig auswirken.

Es ist darauf zu achten, dass die Zulaufleitung auf direktem Weg zur Pumpe, unter weitgehender Vermeidung von Bögen und horizontalen Rohrstücken, verlegt wird.

Eine Ansammlung von Gas darf in der Leitung oder in Ventilen unter keinen Umständen möglich sein. Eine Gasblase muss bei ausgeschalteter Pumpe ungehindert zum Abscheider aufsteigen können.

6.3 DOWNLEG DESIGN

The pump shall be connected vertically with the separator. To prevent interference between pumps it is advised that each pump be connected individually to the separator, see fig. 6a.

When a stand-by pump is planned, an installation according fig. 6b is recommended.

To avoid any vortexing the downleg here again protrudes into the separator.

An oil drainage dome around the suction line, as shown in fig. 6b, can be favourable.

Consideration shall be given to the fact that the suction line must be installed directly to the pump, avoiding additional elbows or horizontal run.

Any gas accumulation in the suction line and particularly in valves attached to the pump must be avoided. Gas bubbles should be able to flow back to the separator unhindered, counter to the liquid flow, especially when the pump is not in operation.



Wenn keine separate Entgasungsleitung installiert wird, müssen die Pumpen im Stillstand zur Saugseite entgasen können, d.h. die Saugleitung muss im Stillstand geöffnet sein.



When there is no separate vent line installed it is important the pumps can vent to the suction side, which means the suction downleg must be open during stand-still.

Absperrventile in der Saugleitung sollten großzügig bemessen und ohne Reduzierung ausgeführt sein, um eine Entgasung zu ermöglichen. Kugelventile sind zu bevorzugen. Bei Durchgangsventilen auf horizontale Spindellage achten, Kugelventile sollten auch nicht zur Pumpenseite reduziert sein. Vom Einbau von Filtern, Trocknern etc. wird abgeraten, da sie einen zusätzlichen Druckverlust erzeugen. In Anlagen, die mit erhöhtem Schutz rechnen müssen (z.B. beim Einsatz ungestrahlter Rohre), kann der Einsatz von Inbetriebnahme-filtern mit Differenzdrucküberwachung in den ersten Wochen sinnvoll sein. Die Filter sollten entfernt werden, sobald keine Verschmutzung mehr zu erwarten ist.

Shut off valves in the suction line shall be sized generously and without reducers to enable degassing. Installation of full-bore ball valves are recommended. Straight through valves must be installed with stem in horizontal position; ball valves should not have a reduced bore on the pump side connection. Do not install any additional filters, dryers, etc., since they will create an additional pressure loss. In Systems, where contamination has to be expected (e.g. use of not shot-blasted pipes), the use of differential pressure controlled start-up filters may be helpful to avoid contamination of the pump within the first weeks of operation until the system is clean.



Um die Funktion der Pumpe auch bei einer geringen Druckdifferenz und den damit verbundenen großen Volumenstrom sicherzustellen, müssen die in nachstehender Tabelle angegebenen Durchmesser der Saugleitung mindestens eingehalten werden!



To be sure the pump will operate even at a low-pressure difference resulting in maximum capacity, the diameter of the downleg to the pump must be executed as mentioned in the table below as a minimum.

Erforderlicher Durchmesser der Pumpen-Zulaufleitung					
Required diameter of the downleg to the pump					
	HRP 3232	HRP 5040	HRP 5050	HRP 8050	HRP 10080
50 Hz	DN 80	DN 100	DN 125	DN 150	DN 250
60 Hz	3"	4" / 5"	5"	6" / 8"	10"

Tabelle 3

Table 3



Auf keinen Fall darf die Geschwindigkeit in Ammoniakanlagen im Pumpenzulauf **0,3 m/s** überschreiten!



Under no circumstances shall the maximum velocity of ammonia systems in the downleg exceed **0,3 m/s!**

Bei Anlagen, die mit 60Hz betrieben werden, muss die HRP5040 unterhalb einer Förderhöhe von 25 m in DN125 (5") ausgeführt werden, bei der HRP8050 ist unterhalb einer Förderhöhe von 40 m eine DN200 (8") Leitung vorzusehen.

Systems operating at 60Hz have to select a DN125 (5") suction line when the delivery head is below 25 m for HRP5040, whereas the HRP8050 requires below 40 m a DN200 (8") suction line diameter.

Das saugseitige Spitzsieb, das mit der Pumpe ausgeliefert wird, sollte immer montiert sein, um die Pumpe vor Verunreinigungen zu schützen!

The conical suction filter that comes with the pump must be fitted at all times to protect the pump from any contamination!

6.4 PUMPENDRUCKLEITUNG

6.4 PUMP DISCHARGE LINE

Die Ausführung der Druckleitung ist weniger kritisch, übliche Geschwindigkeiten liegen bei 1,5 m/s.

The design of the discharge line is less critical to the system operation. A liquid velocity of 1.5 m/s is normally recommended.



Ein Rückschlagventil (hier wird normalerweise das kombinierte Absperr/Rückschlagventil ERA eingesetzt) in der Druckleitung ist erforderlich, wenn die Gefahr besteht, dass Flüssigkeit von der Druckseite rückwärts in die Pumpe gedrückt werden kann. Dies ist z.B. möglich, wenn:



A non-return valve (this is usually a combined stop/check valve type ERA) in the discharge line is required when a backwards flow from the discharge to the suction side is possible. This may be the case, when:

- mehrere Pumpen auf eine gemeinsame Druckleitung angeschlossen sind.
- Die statische Höhe zu den verdampfern hoch ist.

- several pumps are connected to one discharge manifold
- the static head to the coolers is high



Das Rückschlagventil sollte so nah wie möglich am Austrittsflansch der Pumpe montiert werden. Ist ein größerer Abstand erforderlich, muss zur Vermeidung eines Gaspolsters eine Entgasungsleitung verlegt werden.



A non-return valve should be mounted as close as possible to the discharge flange. If a larger distance is required, an additional vent line should be installed to prevent a possible gas blockage.



ENTGASUNGSLEITUNG

Wenn die Saugleitung im Stillstand geschlossen werden muss, oder das Rückschlagventil hinter der Pumpe weit entfernt liegt, wird eine Entgasungsleitung benötigt.

In CO₂ Anlagen wird immer eine Mindestmengenleitung empfohlen, die auch als Entgasungsleitung fungiert.

Um ein Rückströmen von Kältemittel im Stillstand zu verhindern, muss diese Entgasungsleitung für jede Pumpe separat unmittelbar vor dem Rückschlagventil eingebunden werden. Die Einbindung am Abscheider muss im Gasraum liegen.

Das Absperrventil hinter der Blende sollte in DN20 oder DN25 installiert werden, wenn es in einem flüssigkeitsgefüllten Abschnitt der Entgasungsleitung liegen kann.

Erfolgt die Absperrung unmittelbar vor der Einbindung in den Abscheider, d.h. im Gasraum, kann das Ventil kleiner ausfallen, z.B. DN10. Das Absperrventil muss in einer permanent offenen Stellung verriegelt werden.



Bei Anwendung von Rückschlagventilen und Magnetventilen kann es vorkommen, dass Flüssigkeit eingesperrt wird. Bei einer Erwärmung dieser Flüssigkeit kommt es sehr schnell zu einem rapiden unzulässigen Druckanstieg, was zu einer Zerstörung des Rohrsystems führen kann.

Entsprechende Maßnahmen sind zu ergreifen, um ein Einsperren von Flüssigkeit zu verhindern.

LEITUNG VOM VERFLÜSSIGER IN CO₂ ANLAGEN

Es hat sich in CO₂ Systemen bewährt, die Leitung vom Verflüssiger in den Abscheider in die Flüssigkeit einzutuchen, um so die Fläche, an der Kältemittel kondensieren kann gering zu halten.

6.5 ABSICHERUNG DER PUMPE

6.5.1 MINDESTVOLUMENSTROM

Damit die Pumpe ausreichend flüssiges Kältemittel zur Schmierung und Kühlung erhält, muss immer für einen Mindestvolumenstrom gemäß nachstehender Tabelle gesorgt werden. Der Mindestvolumenstrom kann eingehalten werden, wenn das Anlagenkonzept bzw. die Steuerung immer einen Mindestvolumenstrom in das System zulässt.

Wenn die Steuerung ein Absperrn eines großen Teils der Verdampfer oder aller Verdampfer zulässt, muss die Pumpe mit einer Bypass-Leitung (siehe 6.5.2) gegen zu hohen Druck abgesichert und somit der Mindest-Volumenstrom gewährleistet werden.

Erforderlicher Mindestvolumenstrom Required minimum flow				
	V̇ @ 50 Hz		V̇ @60 Hz	
	m ³ /h	gal/min	m ³ /h	gal/min
HRP3232	0,6	2.6	0,7	3.1
HRP5040	1,2	5.3	1,5	6.6
HRP5050	5,0	22	5,5	24
HRP8050	5,0	22	5,5	24
HRP10080	8,0	35	9,6	42

VENT LINE

If the suction line needs to be closed during stand-still or the check valve is installed in a distance from the pump an additional vent line is required.

A minimum flow line is always recommended in CO₂ systems, which also vents the pump during stand-still.

To avoid backflow of refrigerant during stand-still it is important that each pump is individually connected with a separate vent line immediately in front of the check valve on the delivery side to the top of the surge drum.

The stop valve after the orifice shall be DN20 (3/4") respective DN25 (1") if installed in the part of the vent line that can contain liquid

If the valve is installed in the gas part of the vent line, immediately in front of the connection point to the CO₂ vessel a smaller valve is sufficient, e.g. DN10 (0.4"). The stop valve must be locked in an open position and marked "do not close during normal operation".



In application with a non-return valve or solenoid valve liquid may be trapped.

When this liquid is warmed up, the pressure increases rapidly to an unacceptable value and the piping may fracture.

Adequate precautions must be taken by the installer to prevent any liquid from becoming trapped.

PIPING FROM THE CONDENSER IN CO₂ SYSTEMS

From experience it has proven good practice to enter with the line from the condenser into the surge drum below the liquid level and as such minimize the surface available for condensation in the vessel.

6.5 PROTECTION OF THE PUMP

6.5.1 REQUIRED MINIMUM FLOW

To provide the pumps with sufficient liquid refrigerant for lubrication and cooling it is important to maintain a minimum flow per following table through the pump at all times. This can be achieved when the design or the control system ensures there is always sufficient flow to the evaporators.

Wenn die control system allows that a major part or all evaporators can be closed, a by-pass line is required to protect the pump gainst too high pressure(see 6.5.2) and ensure a minimum flow.

6.5.2 ABSICHERUNG GEGEN ZU HOHEN DRUCK

6.5.2 SAFEGUARDING AGAINST TOO HIGH PRESSURE



Das Betreiben der Kältemittelpumpen gegen zu hohen Druck (z.B. aufgrund nahezu oder ganz gedrosseltem Zustand) ist unzulässig und beschädigt die Kältemittelpumpe!



Operating refrigerant pumps against too high pressure (e.g. against partially or fully closed throttled condition) is not allowed and will damage the refrigerant pump!

Ein **ÜBERSTRÖMVENTIL** hat sich zur Absicherung der Pumpen gegen zu hohen Druck bewährt, ausgenommen in CO2 Anlagen.

A by-pass valve (adjustable) has proven good practice to safeguard the pump against too high pressure, with the exception of CO2 systems.

Zur Einstellung des Überströmventils ist die Druckdifferenz über die Pumpe gemäss Tab. 1 für folgende Förderhöhen einzustellen. (Druckverluste bis zum Überströmventil sind zu berücksichtigen)

To set the by-pass valve select the pressure difference across the pump according table 1 for the following delivery head. (take into account the pressure losses in the pipework to the by-pass valve)

- | | |
|----------------------|----------------------|
| 50 Hz | 60 Hz |
| • HRP 10080 bei 45 m | • HRP 10080 bei 60 m |
| • HRP 8050 bei 45 m | • HRP 8050 bei 60 m |
| • HRP 5050 bei 45 m | • HRP 5050 bei 60 m |
| • HRP 5040 bei 30 m | • HRP 5040 bei 45 m |
| • HRP 3232 bei 25 m | • HRP 3232 bei 40 m |

- | | |
|---------------------|---------------------|
| 50 Hz | 60 Hz |
| • HRP 10080 at 45 m | • HRP 10080 at 60 m |
| • HRP 8050 at 45 m | • HRP 8050 at 60 m |
| • HRP 5050 at 45 m | • HRP 5050 at 60 m |
| • HRP 5040 at 30 m | • HRP 5040 at 45 m |
| • HRP 3232 at 25 m | • HRP 3232 at 40 m |

Die folgenden Tabellen geben den Einstelldruck für ein differenzdruckabhängigen Überströmventil (z.B. A4AL oder CVP-PP) für ausgewählte Kältemittel bei 0°C (32°F), -10°C (14°F) und -40°C (-40°F) für 50Hz und 60 Hz an. Die Einstellwerte werden auch im Auslegungsprogram angegeben.

The following tables give the settings of a differential pressure operated overflow valve (e.g. A4AL or CVP-PP) for several refrigerants at evaporation temperatures of 0°C (32°F), -10°C (14°F) and -40°C (-40°F) and 50Hz respective 60 Hz. The settings are also mentioned in our selection program.

50 Hz, 3 x 400V								
Set point Δp	Evap. Temp.		NH3		R404A/R507A		R134a	
	°C	°F	[bar]	[psi]	[bar]	[psi]	[bar]	[psi]
HRP3232	0	32	1,5	22	2,8	41	3,1	22
	-10	14	1,6	23	2,9	42	3,2	47
	-40	-40	1,7	24	3,1	45	3,4	50
HRP5040	0	32	1,8	27	3,4	49	3,8	55
	-10	14	1,9	28	3,4	51	3,9	56
	-40	-40	2,0	29	3,7	54	4,1	60
HRP5050 HRP8050 HRP10080	0	32	2,8	41	5,1	73	5,7	82
	-10	14	2,8	42	5,2	76	5,8	85
	-40	-40	3,0	44	5,6	82	6,2	90

60 Hz, 3 x 460V								
Set point Δp	Evap. Temp.		NH3		R404A/R507A		R134a	
	°C	°F	[bar]	[psi]	[bar]	[psi]	[bar]	[psi]
HRP3232	0	32	2,5	36	4,5	65	5,0	73
	-10	14	2,5	37	4,6	68	5,2	76
	-40	-40	2,7	39	5,0	73	5,5	80
HRP5040	0	32	2,8	40	5,1	73	5,7	83
	-10	14	2,8	42	5,2	76	5,8	85
	-40	-40	3,0	44	5,6	82	6,2	90
HRP5050 HRP8050 HRP10080	0	32	3,7	54	6,7	98	7,6	110
	-10	14	3,8	56	7,0	102	7,8	114
	-40	-40	4,0	59	7,5	109	8,3	120

i Für die Überströmleitung haben sich folgende Durchmesser bewährt: HRP 3232 und HRP5040 in DN 20, HRP 5050 und HRP8050 in DN25, sowie HRP10080 in DN32.

i The adjustable by-pass valve shall be sized according to the following values: DN 20 for the HRP 3232 and HRP5040, DN 25 for the HRP 5050 and HRP 8050 and DN32 for HRP10080.



Es wurde beobachtet, dass in CO₂ Anlagen differenzdruckabhängige Überströventile nicht zuverlässig öffnen. Wenn nicht sicher gestellt werden kann, dass der Mindestvolumenstrom per Kap. 6.5.1 eingehalten wird, sollte eine **MINDESTMENGENLEITUNG** mit permanent offener Blende gemäß nachfolgender Tabelle installiert werden

Es wird empfohlen pro Pumpe eine Mindestmengenleitung zu installieren. Diese dient auch gleichzeitig als Entgasungsleitung während dem Stillstand.

*Experience of various CO₂ installations revealed that pressure regulated overflow valves do not work reliable. When it is not certain the required minimum flow per 6.5.1 is always available, a **MINIMUM FLOW LINE** with permanent open orifice per following table is required.*

It is recommended each pump receives it's individual minimum flow line. This will also serve as vent line during stand-still.

**ABMESSUNG DER MINDESTMENGENLEITUNG IN CO₂ ANLAGEN
DIMENSIONS OF THE MINIMUM FLOW LINE IN CO₂ SYSTEMS**

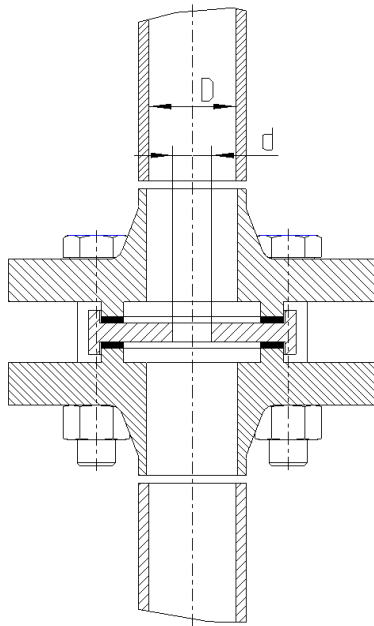

50 HZ					
	D		Blende orifice Artikel / part		
	mm*	inch**		mm*	inch**
HRP3232	27,3	0,96	4419.020104	4,0	0,16
HRP 5050	27,3	0,96	4419.020103	7,0	0,28
HRP 8050	27,3	0,96	4419.020101	9,8	0,38
HRP10080	27,3	1,28	4419.020102	12,0	0,47

60 HZ					
	D		Blende orifice Artikel / part		
	mm*	inch**		mm*	inch**
HRP3232	27,3		4419.020114	4,0	0,16
HRP 5050	27,3	0,96	4419.020113	7,0	0,28
HRP 8050	27,3	0,96	4419.020111	9,5	0,38
HRP10080	27,3	1,28	4419.020112	12,5	0,47

* mm Angabe für DIN Rohre /
mm values for DIN pipes

** inch Angaben für ANSI Schedule 80 Rohre
inch values reference schedule 80 pipe

*** Artikel Blende bestehend aus: Flanschenpaar, Blende, Dichtung, Schrauben und Muttern
Article orifice consisting of: flanges, orifice, gasket, bolts and nuts

6.5.3 MINDESTSTILLSTANDZEIT

Ein Neustart der Pumpe darf grundsätzlich erst dann erfolgen, wenn die Pumpe vollständig entgast ist. Die Mindeststillstandzeit ist abhängig vom Kältemittel und der Verdampfungstemperatur. Bei Ammoniak kann die Pumpe in der Regel innerhalb von 3 – 5 min ausreichend entgasen (jedoch nicht mehr als 6 Starts pro Stunde vorsehen). Bei CO₂ sollte die Mindeststillstandzeit auf 15 min, bei warmen CO₂ (>-10°C) sogar auf mindestens 20 min eingestellt werden. Mit einer Mindestmengenleitung kann die Pumpe bei CO₂ Systemen in etwa 5 min entgasen.

Wenn die Saugleitung im Stillstand abgesperrt wird dauert es länger (z.T mehr als 20 min) bis sämtliches Gas über die interne Entgasungsbohrung entweichen kann, nachdem das Saugventil geöffnet wurde (normalerweise bis der Motorraum Frost ansetzt). Ist eine längere Wartezeit zum Entgasen nicht gewünscht, muss eine kleine Entgasungsleitung (siehe Kap. 6.4) vorgesehen werden.

6.5.3 MINIMUM STAND-STILL PERIOD

A re-start of the pump is only allowed when the pump has been able to vent correctly. The minimum stand-still time to achieve correct venting is determined by the type of refrigerant and the evaporating temperature. For ammonia applications the pump will normally require 3 to 5 min. For CO₂ systems this period should be increased to 15 min, or for warmer CO₂ (>-10°C) to at least 20 min. With a minimum flow line the time to vent the pump is reduced to about 5 min.

When the downleg is closed during stand-still it takes longer (possibly more than 20 min) to vent all gas through the pump internal vent hole, once the suction valve has been fully opened (normally until frost is formed in the motor area).

If a waiting period is to be avoided, a small vent line is required (see chap. 6.4).



6.5.4 MINDEST-LAUFZEIT

Die größte Wärmeentwicklung innerhalb der Pumpe entsteht während des Startvorgangs, wenn der Motor den hohen Anlaufstrom benötigt. Damit die Pumpe einen stabilen Betriebszustand erreichen kann, sollte eine Mindestlaufzeit von 1 bis 2 Minuten (bei CO₂ Anlagen 5 Minuten) vorgesehen werden.

6.5.5 TROCKENLAUFSCHUTZ

Wenn ein **Minimalstandbegrenzer** am Abscheider vorhanden ist, sollte dieser auch zur Abschaltung der Pumpe bei Kältemittelmangel genutzt werden (Trockenlaufschutz).

6.5.6 DIFFERENZDRUCK-PRESSOSTAT

Ein **DIFFERENZDRUCK-PRESSOSTAT** - mit Zeitverzögerung während des Anlaufs – soll überwachen, ob ein Mindest-Pumpendruck vorhanden ist.

Die Zeitverzögerung sollte auf 30 – 60 s eingestellt werden, d.h. baut sich nach dem Einschalten 30 s kein Differenzdruck auf, wird die Pumpe ausgeschaltet.

Dieser Vorgang darf maximal 4 mal wiederholt werden. Danach sollte eine Störmeldung erfolgen und die Pumpe abgeschaltet werden. Die Pumpe darf erst nach Klären und Beheben der Fehlerursache sowie Quittieren der Störmeldung gestartet werden.

Ein Differenzdruck-Pressostat reicht jedoch zur Absicherung gegen zu hohen Druck nicht aus!

6.5.7 STRÖMUNGSWÄCHTER

Ein **Strömungswächter** sollte auf jeden Fall vorgesehen werden, wenn auf das Überströmventil verzichtet wurde. Es wurde festgestellt, insbesondere wenn kein Überströmventil vorgesehen ist, dass die Pumpe trotz fehlendem Volumenstrom einen Differenzdruck aufbaut und nicht vom Differenzdruck-Pressostaten abgeschaltet wird. Der Strömungswächter soll auf der Druckseite der Pumpe ein Unterschreiten der Strömungsgeschwindigkeit von 0,2 m/s verhindern. Siehe hierzu auch WITT Informationsblatt W 4652-0.01

6.6 ELEKTRISCHER ANSCHLUSS

Folgende Vorkehrungen im Steuerstromkreis sind zu berücksichtigen:

6.6.1 ÜBERSTROMAUSLÖSER

Ein **Überstromauslöser** soll die Pumpe gegen eine zu hohe Stromaufnahme absichern. Der einzustellende Wert soll kleiner sein als die max. Stromstärke I_{max} für das verwendete Kältemittel. Siehe. 4.2

6.6.2 TEMPERATURABSICHERUNG

Alle HRP Pumpen sind seit 12/2000 mit **Kaltleitern** in der Wicklung ausgerüstet, die an den Klemmen (1) und (2) mit **$U \leq 2,5 V$** angeschlossen werden.

Das hierfür erforderliche Auslösegerät, z.B. INT 69 V, kann von WITT bezogen werden.

Die Klemmen (1) und (2) sind mit einer Glassicherung 62 mA (Artikelnummer 2591.000101) und mit einer Klemme „0“ (Artikelnummer 2591.000201) ausgerüstet. Eine Ersatzsicherung befindet sich im Deckel des Klemmkastens (siehe unten).

6.5.4 MINIMUM OPERATION TIME

The highest heat impact for the pump takes place when the starting torque of the motor consumes the highest current. Therefore a minimum operation time of 1 to 2 minutes (in CO₂ systems 5 minutes) should be programmed to allow for stable operating conditions.

6.5.5 DRY-RUN PROTECTION

*If a **minimum level cut out switch** is mounted on the separator, it shall be used to switch the pump off in case of a lack of refrigerant (dry run protection).*

6.5.6 PRESSURE DIFFERENTIAL SWITCH

A PRESSURE DIFFERENTIAL SWITCH - with time delay during start up - shall be used when there is insufficient discharge pressure.

The delay should be set at 30 to 60 s, which means if the pump was not able to build up pressure within 30 s, the pump will be stopped

This procedure can be repeated a maximum of four times. Then a malfunction message should be submitted and the pump switched off. After that a restart should only be made after investigation of the cause of failure and acknowledging the fault indicator.

The pressure differential switch does not protect the pump against too high pressure running (dead heading)!

6.5.7 FLOW SWITCH

*A **flow switch** must be installed, when a bypass valve is not fitted in the refrigerant circuit. It is known when the bypass valve is not fitted, the pump is capable of producing a differential pressure without volume flow, and has not been stopped by the differential pressure switch. The flow switch control in the pump discharge shall stop the flow as the flow drops below 0,2 m/s.*

See WITT information sheet W 4652-0.01.

6.6 ELECTRICAL INFORMATION

The following equipment must be provided in the electric control circuit of the motor:

6.6.1 OVERLOAD PROTECTION

*An **overload protection** switch shall protect the pump against too high current (amps) consumption. Maximum setting must be less than max. allowable current I_{max} for the selected refrigerant. See chapter 4.2.*

6.6.2 TEMPERATURE CUT OUT

*All HRP pump models are, since 12/2000, equipped with **PTC resistors** in the motor windings, which are connected at clamp terminals #1 and #2 with **$U \leq 2,5 V$** .*

The required PTC motor control relay, e.g. INT 69 V, can be supplied by WITT.

The clamp terminals #1 and #2 are protected by a picofuse 62 mA (art.no 2591.000101) and an additional connection MBK "0" (art.no 2591.000201). There is a spare picofuse 62 mA inside the cover of the terminal box (see below).



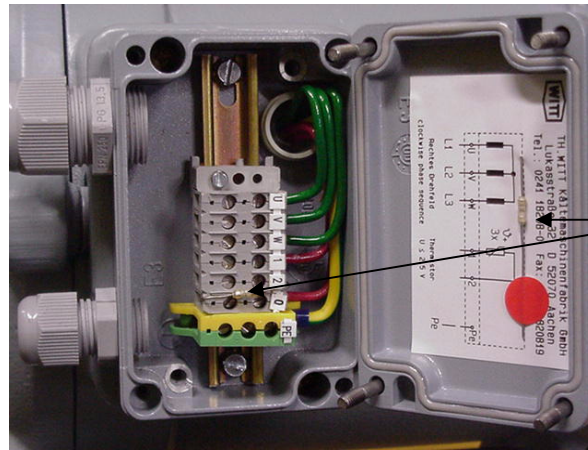

Glassicherung
Picofuse
62 mA

Die Motorabsicherung unterbricht oberhalb einer kritischen Motortemperatur die Steuerspannung zum Motorschütz der Pumpe. Das automatische Wiedereinschalten beim Abkühlen der Pumpe muss unbedingt verhindert werden. Ein Neustart darf nur nach Klärung der Störungsursache und Überprüfen der Anlage und der Pumpe erfolgen. Die Mindest-Stillstandzeit ist zu berücksichtigen.

Diese thermische Absicherung muss angeschlossen werden, sonst wird keine Gewährleistung übernommen!



Bis 12/2000 wurde zur Temperaturabsicherung der HRP 5040 und HRP 8050 ein Thermokontakt (Klixon) verwendet, der mit 220 V angeschlossen wurde (siehe Schaltplan, Fig. 7c).



Wenn die Pumpe durch eine Absicherung abgeschaltet wurde, muss vor einem erneuten Start die Ursache identifiziert werden.



Vor dem Neustart muss die Pumpe wieder ausreichend gekühlt/entgast werden, so dass etwa Verdampfungstemperatur erreicht wird! Insbesondere nach Abschalten durch die Temperaturabsicherung kann zum ausreichenden Entgasen bis zu 60 min benötigt werden.

6.6.3 HANDSCHALTER

Es ist empfehlenswert, die Steuerung der HRP-Pumpen mit einem **H-0-A Schalter** auszurüsten. Dieser Schalter hat sich für Inbetriebnahmen und bei Wartungsarbeiten bewährt.



Es ist jedoch darauf zu achten, dass auch im Handbetrieb alle Sicherheitsfunktionen angeschlossen und aktiv sind.

6.6.4 LAGERVERSCHLEISSKONTROLLE

Horizontale Pumpentypen sind mit einer Lagerverschleißanzeige ausgerüstet. Beim Stillstand der Pumpe kann über den externen Anschluss unter Kappe (77) eine elektrische Durchgangsprüfung vorgenommen werden.

Sollte dabei ein Masseschluss festgestellt werden, ist das Lager verschlissen und die Pumpe muss zur Reparatur eingeschickt werden.

The PTC-resistor interrupts the control voltage to the motor relay when the motor temperature exceeds a critical value. Automatic restart after cooling down the pump must be restricted. Start up should only be allowed after investigation of the cause of the motor trip and inspection of the refrigeration system. The minimum stand-still period should be considered.

This PTC resistor must be connected, otherwise the warranty is void!



Until 12/2000 the thermal protection of HRP 5040 and HRP 8050 was obtained using a thermostat (klixon), which was connected with 220V (see wiring information, fig. 7c).



When the pump is stopped by a safety device re-start is only permitted after investigation of the cause of stoppage



Prior to re-starting the pump it must be ensured the pump is properly cooled-down/vented, so about evaporation temperature is reached. Particularly after the pump was stopped by the temperature cut-out it may take up to 60 min.

6.6.3 HAND SWITCH

*It is recommended the control panel incorporates a **Hand – Off -Auto switch** for use during commissioning and maintenance operations.*



It is important to take care that during manual operation of the pump all safety devices in the circuit are connected and in good working condition

6.6.4 Nil Voltage Bearing Condition Test

For the horizontal pump models it is possible to detect bearing wear during pump stand still. The external end of the sensor wire under the cap (77) can be used to measure the electrical resistance.

When a closed circuit with the pump housing is observed, the bearings are worn and the pump must be sent to the supplier for repair.

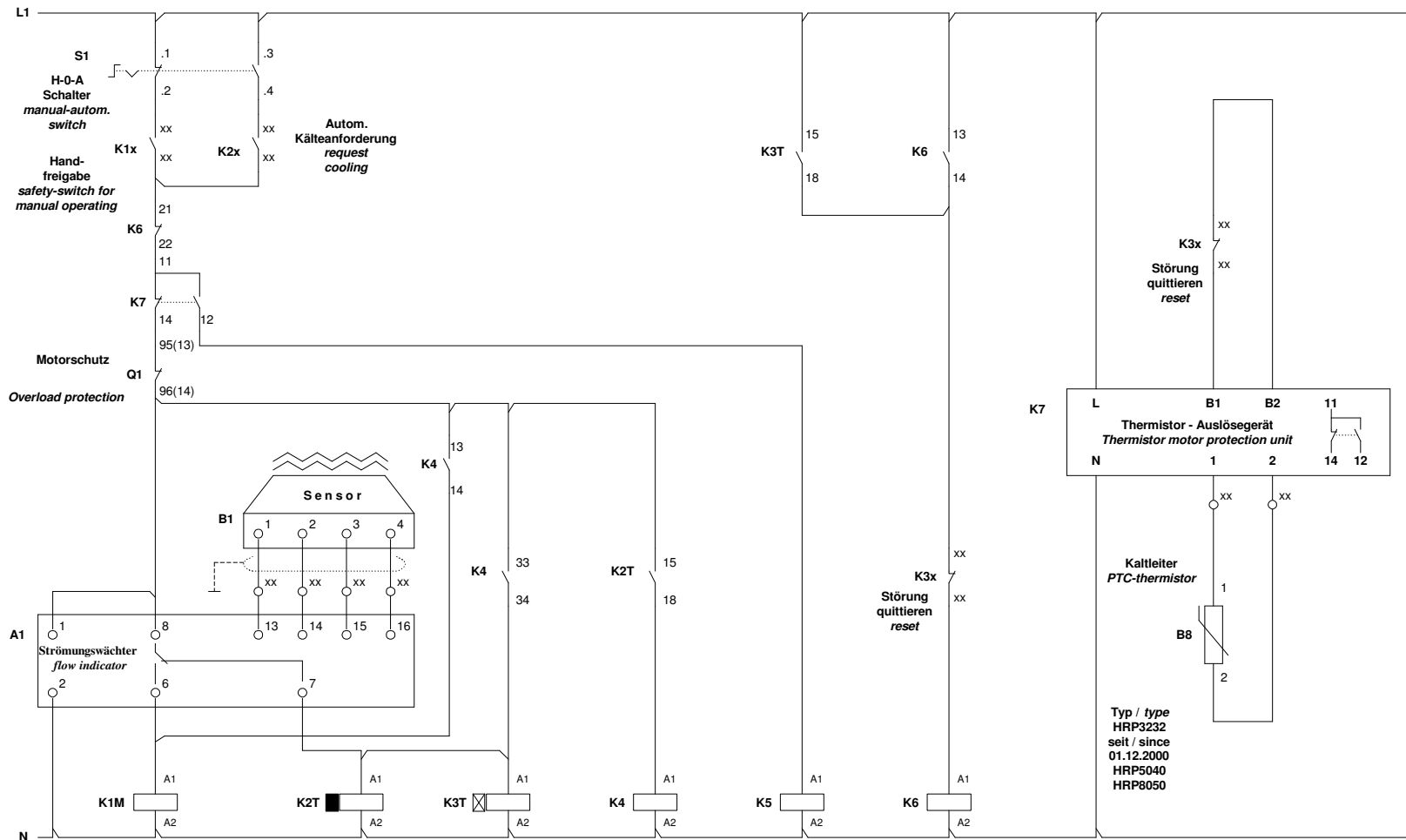

NH3 - Pumpe "ein" / NH3 - Pump "on" Impuls/Pause / impulse/break 15/30s I/P-Überwachung / I/P-supervise Zeit/time ca. 3min. Impuls/Pause / impulse/break Störung Kaltleiter / PTC-thermistor fault Störung Diff.Druck / pr.diff.switch fault Kaltleiter Auslösegerät / PTC-thermistor motor protection unit Kaltleiter PTC-thermistor

Steuerung mit Strömungswächter / control with flow indicator

Informationszeichnung
presentation of information
 Diese Zeichnung zeigt die, von der Fa. Witt empfohlene, Steuerung der Kältemittelpumpen Typ HRP
recommended wiring diagram, refrigerant pump type HRP



HRP 3232, HRP 5050, HRP 10080
 und/and seit/since 01.12.2000
HRP 5040 und 8050

Datum : 01.12.2000
Zeichn.Nr.:3-16128.0342.001.007s
Blatt : 1

Empfohlener Schaltplan mit Strömungswächter **Fig. 7a** **Recommended electrical wiring diagram with flow switch**

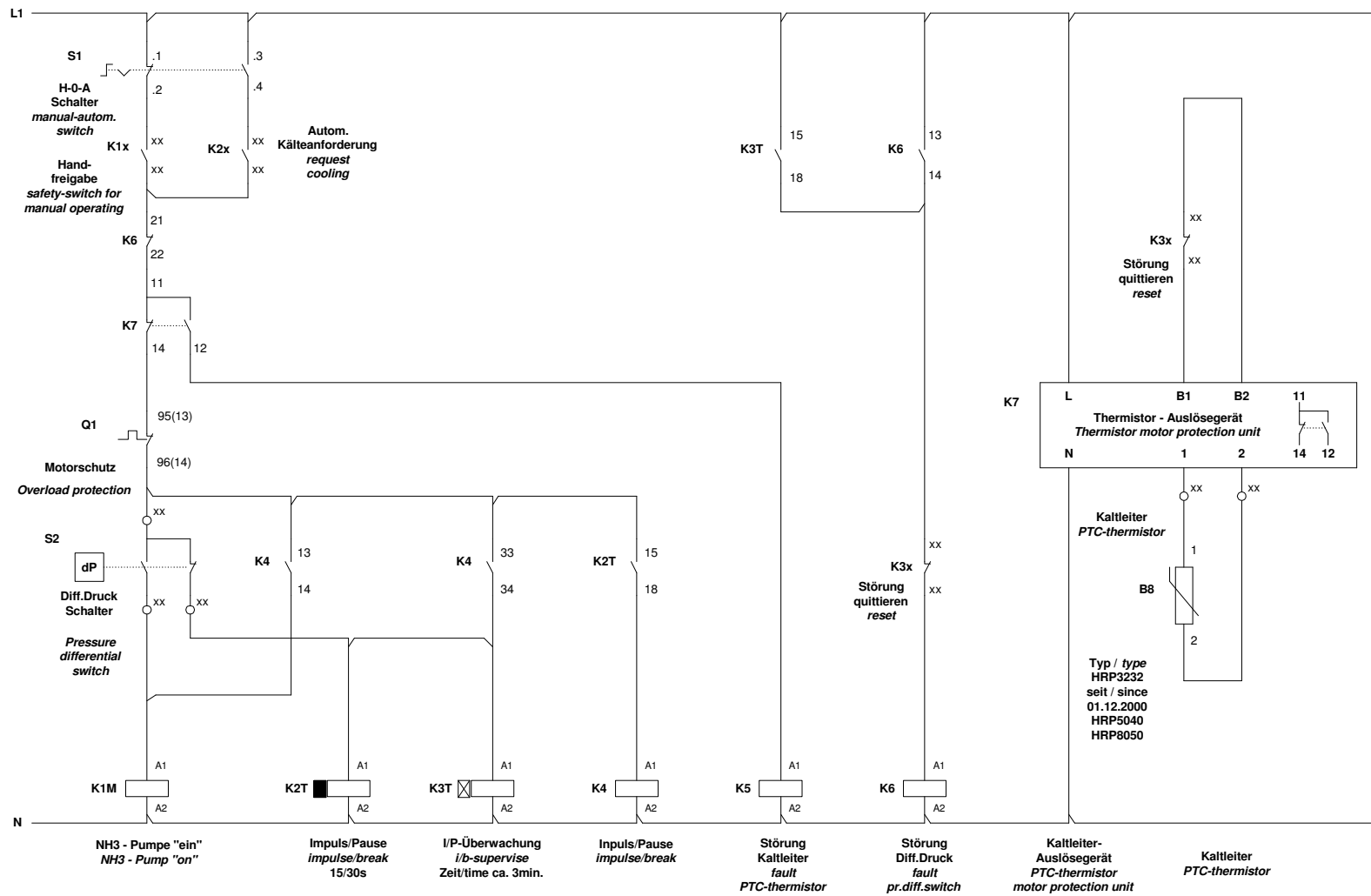

Empfohlener Schaltplan mit Differenzdruckschalter

Fig. 7b

Recommended electrical wiring diagram with differential pressure switch

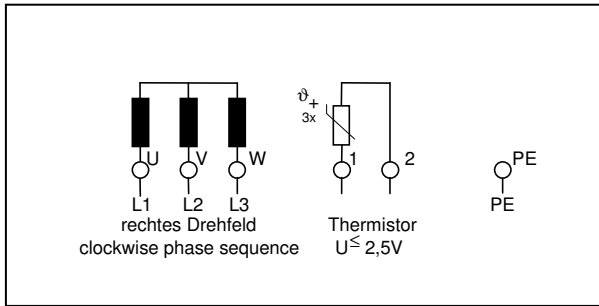

Fig. 8A
Anschlussplan innerhalb des Klemmkastens am Motor
Wiring information inside the terminal box

Um die richtige Drehrichtung der Pumpe, markiert durch einen Pfeil, zu gewährleisten, muss diese gemäß Schema Fig. 8 unter Berücksichtigung des rechten Drehfeldes angeschlossen werden. Die Richtung des Drehfeldes kann mit einem Drehfeldmessgerät festgestellt werden. Informationen zum Anschluss der Pumpe finden sich auch auf einem Aufkleber auf der Innenseite des Klemmkastendeckels, Fig.8.

In den Öffnungen des Klemmkastens befinden sich Kabel-Durchführungen. Alle Kabeldurchführungen und elektrischen Anschlüsse, sowie die Klemmkastenabdichtung sind mind. IP 54 auszuführen.

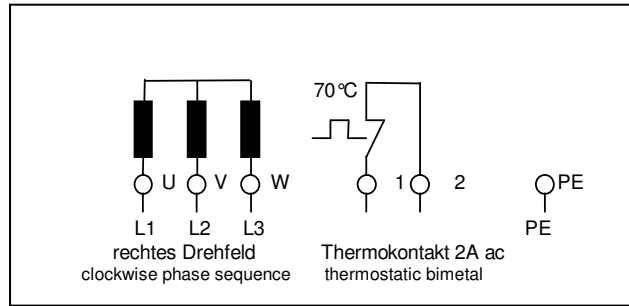

Fig. 8B
Alte Ausführung HRP 8050 und 5040 bis 12/2000
Old execution of HRP 8050 and HRP 5040 until 12/2000

The correct direction of rotation, indicated by the cast arrow on the pump housing, is obtained if the electric connections are made as detailed in the terminal box electric wiring diagram, fig. 8, with the phase sequence rotating clockwise. The direction of the phase sequence can be measured with specific measuring equipment. The electrical connection information is also available on the label inside the cover of the terminal box; see fig. 8.

The terminal box has two sizes of cable sockets. All cable and electrical connections including the terminal box have to be made to IP 54.



Abb. 9 a falsche Kabelzuführung
Fig. 9 a unacceptable cable connection

Es ist darauf zu achten, dass die Kabelanschlüsse mit einem nach unten gerichteten Bogen in die Verschraubung eingeführt werden (siehe Abb. 9 b)

Durch die Anordnung soll erreicht werden, dass sich eventuell bildende Wassertröpfchen nicht am Kabel herunterlaufen und in den Klemmkasten gelangen.

Der Klemmkasten muss stets dicht verschlossen bleiben um das Eindringen von Schmutz und Feuchtigkeit zu verhindern, ebenso ist eine Berührung der Kontakte auszuschließen.

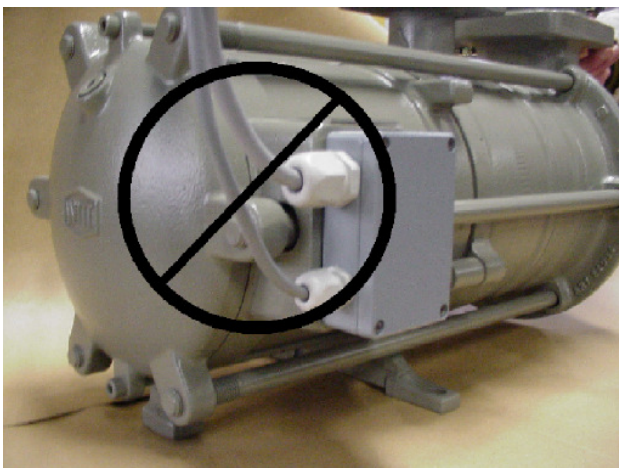
Die Anschlusskabel sind in ausreichender Länge vorzusehen damit genügend Bewegungsfreiheit für Wartung und Reinigung des Schmutzsiebes gewährleistet ist.



Abb.9 b Richtige Kabelzuführung mit Bogen
Fig. 9 b Correct connection with loop in electrical cable

It is important that all electrical cables are connected with a loop to the terminal box (see fig 9 b.)

By using a loop any condensate that may run along the cable is prevented from running into the terminal box.

The terminal box must be sealed at all times, to prevent dirt and moisture to come in; also touching of the connections has to be avoided.

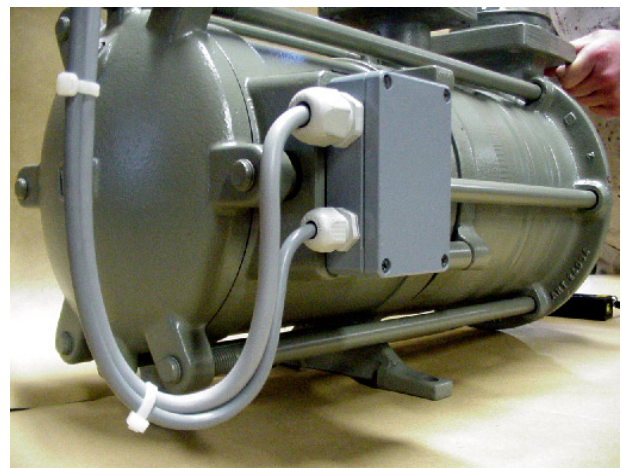
The length of the loop shall be of sufficient length to enable the tilting and moving of the pump during inspection and replacement of the conical strainer in the pump suction connection.



7. TRANSPORT UND LAGERUNG

Alle Öffnungen sind mit gelben Kunststoffkappen versehen, die den Eintrag von Wasser und Schmutz verhindern. Die Lagerung sollte trocken und vor Schmutz geschützt erfolgen.

Heben Sie die Pumpen gemäß nachfolgenden Fotos an.



Der Klemmkasten darf nicht zum Anheben der Pumpe verwendet werden!

8. MONTAGE UND BEDIENUNG



Montagearbeiten an der Kältemittelpumpe sind grundsätzlich nur von sachkundigem Personal durchzuführen!

8.1 MONTAGEVORBEREITUNG

Vor Montage der Pumpe sind folgende Maßnahmen zu ergreifen:

- Pumpe auspacken und auf Transportschäden und Vollständigkeit der Lieferung überprüfen. Besonderes Augenmerk ist auf den Klemmkasten und den Anschluss (77) zur Lagerüberwachung zu richten. Im Falle einer Beschädigung ist der Lieferant umgehend zu informieren.
- Kunststoffschutzkappen oder andere Versiegelungen sind erst unmittelbar vor Montage der Pumpe von den Anschlüssen zu entfernen.
- es ist zu prüfen, ob das Spitzsieb vorhanden ist und sich unter und auf dem Kragen jeweils eine Dichtung befindet.
- die Dichtungen sind mit etwas Öl zu benetzen.
- die Dichtungsflächen müssen sauber sein.
- die Anschlüsse der Kälteanlage sind freizulegen, Kunststoffkappen und Putzlappen sind zu entfernen.
- Es ist sicher zu stellen, dass die Rohrleitungen frei von Verunreinigungen sind

7. TRANSPORT AND STORAGE

All connections are protected with yellow plastic caps to prevent any dirt or moisture contaminates the pump. Storage shall be dry and protected from any dirt or debris.

Please lift the pumps according to the following photos.

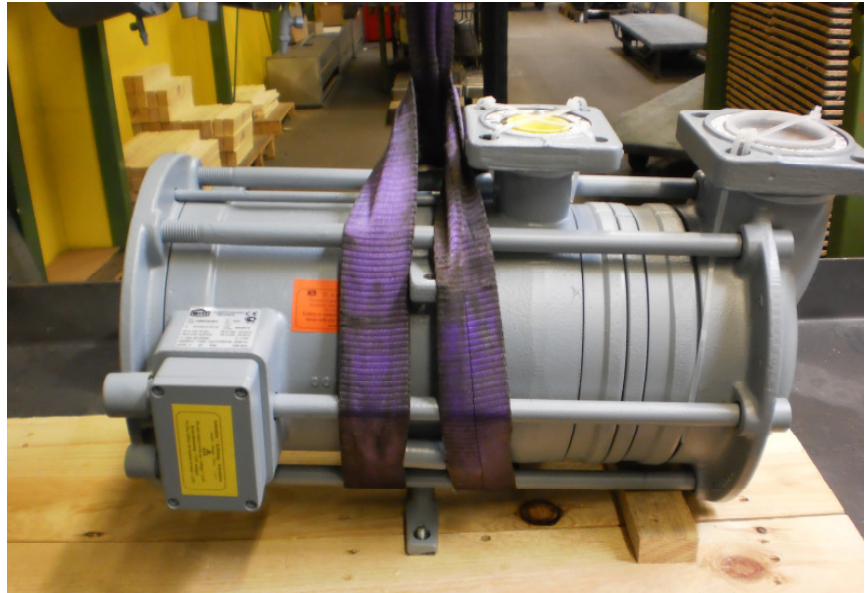

The terminal box must not be used when lifting the pump!

8. INSTALLATION AND APPLICATION



All of the following specified work must be carried out by knowledgeable and trained personnel experienced in installation and service of refrigeration systems!.

8.1 PREPARING THE PUMP FOR INSTALLATION

Before the pump is installed the following functions should be carried out:

- unpack the pump and check for possible damage during shipping and the correct scope of equipment supplied. Pay special attention to the electric terminal box and the connection of the sensor wire (77). In case of any damages inform your supplier immediately.
- Excepts sensore wire cap (78,) remove all plastic caps or other sealings immediately prior to (and not before) installation of the pump.
- check that the conical suction strainer has been supplied and that the gaskets are on both sides of the suction strainer mounting ring.
- the gaskets must be clean and lightly covered with oil.
- Make sure all equipment connections are clear of plastic caps and rags.
- the piping system is to be clean and free of any moisture



Die Pumpe wird im Werk einem kurzen mechanischem Probelauf mit **Kältemaschinenöl**, FUCHS Reniso synth 68, bei Umgebungstemperatur unterzogen. Wenn die Pumpe in einer Anlage eingesetzt wird, in der die Verunreinigung mit diesem Öl unzulässig ist, z. B. bei Verwendung von Esteröl, muss die Pumpe zuvor mit einem Lösungsmittel ausreichend gespült werden.



The HRP-pumps have undergone a short mechanical test run at ambient temperature with **refrigerant machine oil**, FUCHS Reniso synth 68, in the factory. If the pump is to be used in systems where contamination with this oil is not allowed, i.e. in cases with ester oil in the system, the residual oil must be removed and the pump cleaned by use of solvents.

8.2 MONTAGE DER PUMPE

Die Pumpe ist sowohl an der Oberseite als auch an der Unterseite mit Montagebohrungen versehen. Dies ermöglicht eine stehende oder hängende Montage.

Schon wegen der Schwitzwasserbildung ist eine hängende Anordnung der Pumpe vorzuziehen!

Bei hängender Montage werden Gewindestangen benötigt, welche es ermöglichen, die Pumpe zur Wartung und Reinigung des Spitzsiebes abzulassen. Damit ist das Auswechseln des Spitzsiebes gewährleistet, ohne die Pumpe komplett zu entfernen.



Es ist empfehlenswert, die Gewindestangen mind. 180 mm lang auszuführen, um genügend Raum zum Auswechseln des Spitzsiebes sicherzustellen, siehe Fig. 10.



It is recommended to use threaded studding (180 mm minimum) to provide sufficient length to remove the conical strainer, see fig. 10.

Vorteile einer hängenden Montage sind desweiteren:

- eine Tropfwanne ist einfach zu montieren und zu reinigen.
- Montagespannungen und Spannungen aufgrund von Temperaturschwankungen haben keinen Einfluss auf die Pumpe.

Advantages of the top mounting:

- A drip tray can be easily positioned and cleaned
- Thermal stress stress, caused by varying temperatures, is reduced

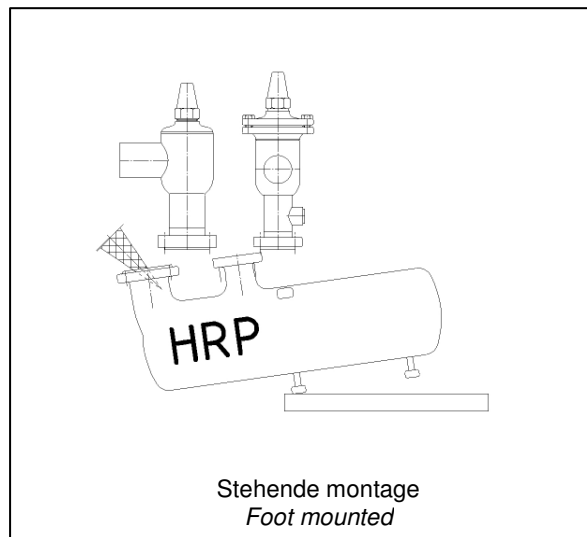
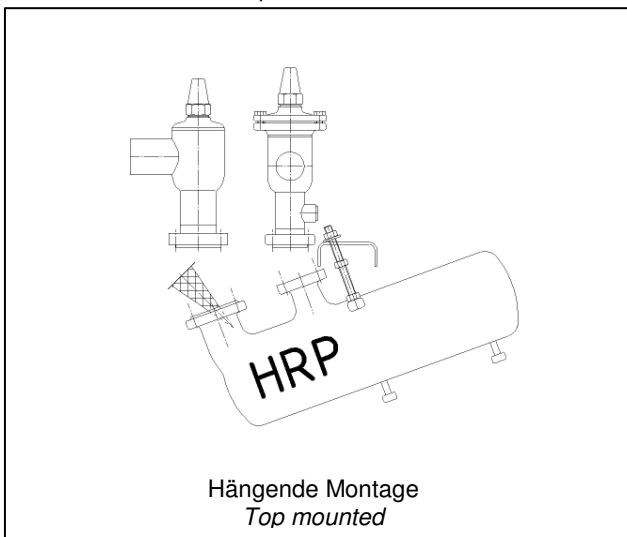

Entfernen des Spitzsiebes auf der Zulaufseite

Fig. 10

removing the conical suction strainer



Wird die Pumpe stehend montiert, muss diese spannungsfrei auf dem Grundrahmen und am Rohrleitungssystem montiert sein. Besonderes Augenmerk muss auf die Schrumpfung der Leitungen bei tiefen Temperaturen gerichtet werden.

Um das Spitzsieb entfernen zu können, ist es ausreichend, die Schrauben der Flansche zu entfernen, die Fundamentschrauben zu lösen und die Pumpe an der Motorseite anzuheben, siehe Fig. 10.



When HRP-pumps are foot-mounted, the pump must be installed stress free to the base frame and the piping system. Special attention must be paid to the expected pipe contraction at low temperatures.

For inspection and cleaning of the conical strainer it is possible to remove the flange bolts and to loosen the mounting bolts and tilt up the pump at the motor end, see fig. 10

Bei der Ausrichtung der Pumpe ist darauf zu achten, dass die vertikale Pumpe HRP3232 sowie HRP8050 90 bar vertikal ausgerichtet, und die horizontalen Pumpen HRP5040 bis HRP 10080 horizontal ausgerichtet werden sollen.

It is important vertical pumps HRP3232 and HRP9050 90bar are aligned vertically, whereas the horizontal pumps HRP5040 to HRP10080 are horizontally aligned.

Für die Anordnung der Pumpe siehe u.a. Fig. 6a, 6b und 6c

For pump arrangement see for instance fig. 6a, 6b and 6c



Flanschausrichtung

Überzeugen Sie sich davon, dass die Flanschfedern und Nuten gut ineinander passen. Verwenden Sie die Verschraubungen nicht zum Strecken oder Ausrichten der Rohrleitung. Das Verwenden von Flanschschrauben zum Überbrücken einer Distanz zwischen Pumpen und Flanschen führt unter Umständen zu einer Zerstörung der Befestigungspunkte, auf jeden Fall treten unzulässige Spannungen auf. Die Pumpe ist vor der Montage auszurichten, wobei die Montageschrauben gegebenenfalls mit Unterlegscheiben zu unterlegen oder die Gewindestangen mit Kontermuttern zu versehen sind.

Die erforderlichen Anzugsmomente für die Flanschschrauben sind in nachfolgender Tabelle aufgeführt.

Größe Nut size	Anzugsmoment Required torque	Saugflansch von Suction flange of	Druckflansch von Delivery flange of
M12	85 Nm	HRP5040 HRP5050	HRP5040 HRP5050 HRP8050
M16	210 Nm	HRP3232 HRP8050 HRP10080	HRP3232 HRP10080

Tabelle 4

Table 4

Flange Alignment

Make sure the pump connection flange (grooves and tongues) are properly aligned. Do not use the flange bolts to align or "stretch" the pipe. Using flange bolts to pull together a too large gap will cause undue stress or distort the pump or the flange.

Do not use the mounting bolts to pull down the pump on to the frame work, the cast iron mounting footpads can fracture. Prior to mounting the pump it should be aligned with holes, using chims and if necessary use longer threaded bars with counter nuts.

The required torque to tighten the flange screws properly are given in the following table

8.3 VORBEREITUNG DER INBETRIEBNAHME

- Die Kälteanlage muss druckgeprüft, vakuumtleert und mit Kältemittel gefüllt sein.
- Die Saug- und Druckventile müssen geöffnet sein.
- Die Ventile für den Differenzdruck-Pressostat, falls vorhanden, sind zu öffnen.
- Wenn vorhanden, ist der Differenzdruck-Pressostat auf einen Differenzdruck von minimal 20 kPa über der statischen Höhe einzustellen (statische Höhe ist die Flüssigkeitssäule und Druckdifferenz zwischen Kühleintritt und Abscheider).
- Ausreichend Kältemittel muss im Abscheider oder Sammler für eine minimale Betriebszeit von ca.2-3 Minuten vorhanden sein.
- die elektrische Überwachung muss überprüft werden, bevor die Pumpe gestartet werden darf.

8.4 INBETRIEBNAHME

- Die Drücke im System sind zu prüfen und festzuhalten.
- Ist die Druckdifferenz kleiner als erwartet, ist die Drehrichtung eventuell falsch. Überprüfen Sie die Drehrichtung mit einem Drehfeldmessgerät. Vertauschen Sie nach Abschaltung der Spannung ggf. zwei Anschlussdrähte und prüfen Sie die Druckdifferenz erneut.
- Schließen Sie das druckseitige Ventil so lange, bis die Druckdifferenz den in der Tabelle 1 maximal angegebenen Druck erreicht und stimmen Sie darauf den evtl. vorhandenen Strömungswächter ab.
- Beim Auftreten ungewöhnlicher Geräusche der Pumpe diese sofort abschalten und die Ursache feststellen.

Läuft die Pumpe normal, ist nach 2 Stunden, 8 Stunden und zu einem späteren Zeitpunkt die gemessene Druckdifferenz festzuhalten. **Bei einem störungsfreien Betrieb ist das Spitzsieb nach 1-2 Wochen auf Verunreinigung zu prüfen. Abhängig vom Grad der Verschmutzung ist eine Überprüfung und Reinigung des Spitzsiebes in regelmäßigen Abständen vorzunehmen.**

8.3 PRIOR TO COMMISSIONING

- the refrigeration system must be pressure tested, vacuum tested and be fully charged with refrigerant.
- the suction- and discharge valves must be fully open
- the valves of the pressure differential control, if fitted, must be fully open
- the pressure differential switch, if fitted, must be set at a difference of at least 20 kPa above the system static height. (static height means "liquid column + pressure difference between cooler inlet and separator")
- a sufficient volume of refrigerant must be present in the separator or low pressure receiver for a minimum running time of approximately 2-3 minutes.
- the electrical control system including all safety controls must be pre-tested prior to starting the pump.
- Check the wiring for the correct rotation of the motor

8.4 COMMISSIONING PROCEDURE

- check and record the pressures in the system
- if the pressure difference is smaller than expected, the pump may be rotating in the wrong direction. Check proper rotation by measuring phase sequence. If it is necessary, switch off electrical system, change over two connecting cables and test pressure difference again.
- Close the discharge valve until the pressure difference reaches a maximum value as per table 1 and set the flow switch accordingly.
- If you hear unusual, or unfamiliar sounds from the pump, switch off the pump immediately and investigate the cause.

When the pump operates normally, check after 2 hours, after 8 hours and later the pressure difference and note the measured values. **After a period of trouble free operation (1 to 2 weeks) you should inspect the conical filter for dirt and contamination. Depending the degree of contamination the conical filter should be regularly inspected and cleaned at planned intervals**



8.5 NORMALBETRIEB



Die Pumpe ist nahezu wartungsfrei, es braucht kein Öl nachgefüllt oder ausgewechselt zu werden.

Es wird dringend empfohlen in regelmäßigen Abständen folgendes zu prüfen:

- Spitzsieb auf Verunreinigungen
- Pumpe auf Verölung

- anliegender Differenzdruck
- Lagerverschleiß
- Laufgeräusche

- Jährlich oder gegebenenfalls in kürzeren Abständen die Sicherheitseinrichtungen gemäß den einschlägigen Richtlinien
- Die Zeitpunkte und das Ergebnis der Kontrollen sind zusammen mit der Seriennummer festzuhalten.

8.6 PUMPE IM STILLSTAND (STAND-BY)



Bei einer stillstehenden Pumpe darf nur ein Absperrventil geschlossen werden, vorzugsweise auf der Saugseite. **Wird das saugseitige und druckseitige Absperrventil gleichzeitig geschlossen und das eingeschlossene Kältemittel erwärmt, steigt der Druck sehr schnell an.** Der dabei erreichte unzulässig hohe Druck führt kurzfristig zur Zerstörung der Pumpe.



Sollte sich während des Stillstands Öl in der Pumpe ansammeln, muss dieses vor Neustart der Pumpe abgelassen werden, andernfalls kann es zu Funktionsstörungen kommen, die u.U. zur Zerstörung der Pumpe führen.

9. WARTUNG UND INSTANDHALTUNG

9.1 AUSBAU DER PUMPE

Beachten Sie beim Ausbau unbedingt die lokalen Unfall-Verhütungs-Vorschriften. Beachten Sie insbesondere folgendes:

- Prüfen Sie den Maschinenraum auf Fluchtmöglichkeiten, um den Raum im Notfall schnell verlassen zu können.
- Sorgen Sie aus Sicherheitsgründen für Hilfe bei Transport und Demontage der Pumpe.
- Sorgen Sie für geeignete Schutzkleidung, mindestens für eine Sicherheitsbrille und Handschuhe und bei Verwendung von NH₃ für eine griffbereite Gasmaske.



Schalten Sie die elektrische Spannungszufuhr und die elektronischen Überwachungen aus und sichern Sie gegen ein Wiedereinschalten! Eine Markierung sollte am Steuerschrank angebracht werden, aus der hervorgeht, dass die Pumpen ausgeschaltet sind und daran gearbeitet wird. Notieren Sie die Reihenfolge der elektrischen Anschlüsse und entfernen Sie die Verdrahtung.



Arbeiten an elektrischen Anlagen oder Betriebsmitteln dürfen nur von einer Elektrofachkraft, den elektrischen Regeln entsprechend, vorgenommen werden.

8.5 DURING NORMAL OPERATION



During normal operation the pump does not require specific maintenance, there is no need to refill or to change the oil.

It is strongly recommended that the following items are checked frequently:

- check the conical suction filter for contamination
- check the pump-pre-circulation pipework for oil contamination
- check the pressure differential of the pump
- check the bearing wear
- listen to the running sound of the pump. Crackling noise indicates oil contamination
- once a year, or as dictated by the classification rules, the pump operation, settings and all safety provisions should be checked.
- The date, time and results of each inspection should be recorded together with the serial number.

8.6 PUMP STANDSTILL (STAND-BY)



During periods of pump standstill, only one valve may be closed, preferably the suction valve. **When the suction and discharge valves are closed at the same time, trapping cold liquid in the pump, the pressure will increase rapidly, as the liquid warms up, to an unacceptable high value.** This increase in pressure can very quickly damage the pump.



If there is oil contamination during standstill of the pump, the oil must be drained from the pump before restarting the pump; otherwise a malfunction may occur which can lead to pump failure, which may lead to the failure of the pump.

9. SERVICE AND MAINTANANCE

9.1 REMOVING A PUMP

Follow all national and local safety requirements when removing the pump. Particular care must be taken of the following:

- Check the plant room layout and exit doors so you can evacuate the area quickly in case of an emergency.
- Seek assistance to handle and remove the pumps.
- Wear the correct protective safety clothing, as minimum use a safety goggles and gloves, in case of NH₃ have a safety gas mask within easy reach



Isolate the pump by switching off and locking off the electrical supply and the electrical controls. Make sure reconnection is not possible. A label should be fixed to control panel to indicate pumps are switched off and are being worked on. Note the sequence of electrical connections and disconnect the wiring.



A trained engineer or suitable qualified electrician in accordance with electrical engineering regulations should carry out any work on electrical equipment or controls.



Vor Demontage der Pumpe oder vor dem Wechseln des Spitzsiebes muss das Kältemittel entfernt werden. Es ist empfehlenswert, das Kältemittel über das Manometerventil vor der druckseitigen Absperrung in den Gasraum des Abscheiders verdampfen zu lassen. Um das Ausdampfen zu beschleunigen, kann heißes Wasser über die Pumpe gegossen werden.



Die Verwendung einer offenen Flamme ist unzulässig.

Wenn die Pumpe kältemittelfrei ist, ist die geschlitzte Verschlusschraube am Sauggehäuse (58) vorsichtig ¼ Umdrehung zu lösen um ggf. Druck abzulassen. Erst wenn die Pumpe nicht mehr unter Druck steht, können die Flanschschrauben vorsichtig gelöst werden. Achten Sie auf eingeschlossene Flüssigkeit oder undichte Absperrventile.

9.2 VERSAND DER PUMPE



Im Falle der Rücksendung an den Lieferanten oder Hersteller stellen Sie sicher, dass die Pumpe frei von Kältemittel, Schmutz und Öl ist. **Umweltverschmutzung und Beschädigung von Waren durch Austreten von Öl während des Transports werden dem Versender durch den Spediteur angelastet.** Die Störungsursache ist so genau wie möglich anzugeben, ebenso sind die Einsatzbedingungen und Betriebsstunden mitzuteilen. Bitte füllen Sie dazu die von uns dafür vorgesehene Pumpencheckliste aus, die auf unserer website heruntergeladen werden kann.

Das Spitzsieb ist immer mitzusenden.

Beachten Sie beim Anheben der Pumpe Kap. 7.

9.3 ALLGEMEINE HINWEISE

9.3.1 ÖL IN DER PUMPE



Sollte Öl vom Abscheider in die Pumpe gelangen, ist die Funktion der Pumpe beeinträchtigt, oder die Pumpe wird beschädigt.

Das eingedrungene Öl verhindert eine ausreichende Kühlung der Lager mit der Folge einer unzulässigen Erwärmung der Pumpe. Nur die eingebauten Kaltleiter zur Temperaturüberwachung sorgen für eine ausreichende Absicherung.

Öl kann über ein WITT EA 10 GÜ/GB Absperrventil, welches anstelle der 1/4" Verschlusschraube im Saug- bzw. Druckgehäuse vorgesehen wird, abgelassen werden.

Bevor das EA10 GÜ/GB eingeschraubt werden kann muss die Metalldichtung 38 (siehe Schnittzeichnung Fig. 3) entfernt werden. Die Überwurfmutter des EA10 GÜ/GB muss zum Einschrauben des Ventils komplett herunter gedreht sein. Erst wenn das Ventil fest eingeschraubt ist wird das Ventil mit der Überwurfmutter in der gewünschten Position befestigt.

Wird das Öl abgelassen, ohne dass die Pumpe druckfrei gemacht wird, ist ein Schnellschlussventil im Anschluss an das Absperrventil anzubringen. Öl aus dem Druckgehäuse kann nur über die Verschlusschraube im Druckgehäuse abgelassen werden. Sollte das Öl ablassen schlecht möglich sein, ist die Pumpe mit warmem Wasser aufzuwärmen, wodurch die Viskosität des Öles verringert wird.

Überprüfen Sie und ändern Sie das vorhandene Öl ablasssystem so, dass kein neues Öl in die Pumpe gelangen kann.

Before moving or tilting the pump e.g. to access or to clean the conical suction filter, the refrigerant must be discharged. It is recommended that the refrigerant is purged to the dry gas side of the surge drum via the pressure gauge valve at the base of the discharge valve. Hot water may be used on the outside of the pump to accelerate the boiling off of the liquid refrigerant.



Never use naked flame or open fire to warm up the pump.

When there is no liquid refrigerant left in the pump, carefully open the slotted screw plug on the suction housing (58) by ¼ turn to depressurise the pump. When there is no residual pressure inside the pump the flange bolts can be carefully unscrewed. Be aware of any trapped liquid or leaking valves seats.

9.2 SHIPPING OF THE PUMP



*When a pump has to be returned to the supplier or the factory be sure the pump is free of refrigerant, dirt and oil. **The risk of damages to goods or the environment by leaking oil during transport is at the senders risk.***

When returning the pump it is important that full information is provided stating the reason and cause of failure.

Therefore, please fill out the pump checklist, available on our website, as much as possible.

Always return the conical suction filter, in actual condition as found when the pump was opened, with the pump.

Please see chapter 7 for proper lifting of the pump.

9.3 GENERAL ADVICE

9.3.1 COMPRESSOR OIL IN THE PUMP



When too much oil flows into the pump from the separator, the pump will not operate properly or may be damaged.

Oil prevents sufficient cooling of the bearings resulting in an unacceptable overheating of the pump. Only the built in thermistor provides adequate safety.

Oil can be drained through a WITT EA 10 GÜ/GB stop valve which can be installed in place of the lower 1/4"-screw plug in the suction or discharge chamber.

Prior to installing the EA 10 GÜ/GB you have to make sure that the metal gasket 38 (see sectional drawing, fig. 3) has been removed. The counter nut of the EA 10 GÜ/GB needs to be screwed down entirely to mount the valve. When the valve is screwed in you fix the EA GÜ/GB with the counter nut in the chosen position.

When the oil is to be drained while the pump housing is still under pressure, a quick closing action valve must be used in addition to the drain valve. Oil from the discharge can only be removed from the pump through the drain plug on the discharge side. At low temperatures when oil flow is slow the pump must be warmed up on the outside with warm water to lower the viscosity of the oil making it flow more easily. The oil return system from the surge drum should be checked or modified to prevent further oil contamination of the pump.



9.3.2 SCHADEN AM SPALTROHR

Eine Beschädigung oder Leckage des Spaltröhres ist nicht unmittelbar festzustellen, da auch das Statorgehäuse druckfest ist. Um festzustellen ob Kältemittel in den Statorraum eingedrungen ist, muss die 1/4"-Verschluss-Schraube (58) auf dem Motordeckel (09) vorsichtig gelöst werden.



In jedem Fall persönliche Schutzbekleidung, insbesondere Schutzbrille, tragen!

Der Austritt von Kältemittel kann dann über ein Lecksuchgerät oder bei NH₃ durch Geruch festgestellt werden.

9.3.3 AUSTAUSCHBARKEIT DER PUMPEN

Die Flanschmaße der HRP 5040; HRP 5050, HRP 8050 und HRP 10080 stimmen mit den Abmessungen der FAS-Flansche überein. Alle Flansche haben 4 Schraubenlöcher und sind quadratisch.

Bei der HRP 3232 bis 40 bar werden Flansche nach DIN EN 1092-1/11, C/DN32/PN40 (ehemals DIN 2635/2512) verwendet.

Alle anderen Flansche sind Sonderflansche und werden daher immer mit Gegenflanschen ausgeliefert.

Wenn WITT GP Kältemittelpumpen gegen HRP Typen ausgetauscht werden sollen wenden Sie sich bitte an Ihren Vertreter um weitere Informationen zu erhalten.

9.4 REPARATUREN AN DER PUMPE



Es ist nicht zu empfehlen, die Pumpe selbst zu überholen. Sie sollte zur Reparatur an den Lieferanten oder das Werk zurückgesandt werden, gegebenenfalls ist sie durch eine Austauschpumpe zu ersetzen. Reparaturen unter Verwendung von Austausch Baugruppen erfordert geschultes Personal und sind nur in Einzelfällen möglich.

Eine separate Reparaturanleitung kann in diesen Fällen angefordert werden.

9.5 BESONDERE HINWEISE

WITT HRP-Pumpen sind geschlossene Pumpen, bei denen alle bewegten Teile, einschließlich Lager und Rotor, in direktem Kontakt mit dem Kältemittel stehen.

Alle Abweichungen von einem stabilen Betrieb haben direkten Einfluss auf die bewegten Teile, insbesondere auf die Lager. Schmutz, Öl und Druckschwankungen verkürzen die Lebensdauer.



WITT HRP-Pumpen sind ausschließlich für den Einsatz in Kälteanlagen geeignet. Lesen Sie die Betriebsanleitung vollständig vor Auswahl, Gebrauch und Wartung der Pumpe. Nur erfahrene und ausgebildete Kältemonteur dürfen die Pumpe montieren, betreiben oder warten. Die angegebenen Temperatur- und Druckbereiche müssen eingehalten werden. Besonderes Augenmerk muss auf die gültigen Vorschriften in Bezug auf die verwendeten Materialien gerichtet werden. Die Pumpe darf nicht entfernt werden, bevor diese nicht kältemittelfrei ist.



Die örtlichen Vorschriften für Kälteanlagen, elektrische Schaltungen und Umweltauflagen sind einzuhalten.

9.3.2 DAMAGED ROTOR CAN

You cannot automatically detect whether the rotor can is damaged or is leaking since the stator housing is designed at the same compressive strength. To find out whether refrigerant has penetrated into the stator housing loosen carefully the 1/4" screw plug on the motor cover (09.)



Always wear personal protective safety clothes, especially safety glasses!

Use a leak detector or if NH₃ was used you will simply smell whether refrigerant is present in the transformer oil.

9.3.3 PUMP INTERCHANGEABILITY

The inlet and outlet connection flanges of the HRP 5040, HRP 5050, HRP 8050 and HRP 10080 pumps are of the same sizes and diameters as FAS-flanges. All flanges are of a square design and have four (4) bolt holes

The inlet and outlet connecting flanges of the HRP 3232 up to 40 bar are round type, EN 1092-1/11, C/DN32/PN40 (former DIN 2635/2512).

All other flanges are specially made and are therefore always delivered with counter flanges.

If you want to replace WITT GP pump models with HRP pump models please contact your supplier for further information.

9.4 REPAIRING A PUMP



It is not recommended you open and repair the pump. Preferably send the pump for repairing to your supplier or to the factory, if required request a replacement pump.

Repairs should only use factory supplied assemblies and be fitted by specially WITT trained personnel.

During the training a repair manual will be supplied by the manufacturer.

9.5 WARNINGS

WITT-HRP-pumps are of the canned type. All rotating parts, including bearings and motor rotor are in direct contact with the refrigerant.

Any unusual running conditions other than stable operation will have an influence on moving parts particularly the bearings. Dirt, oil and large pressure fluctuations may shorten the lifetime.



WITT-HRP-pumps are for refrigeration systems only. Read these instructions completely before selecting, using, or servicing these pumps.

Only knowledgeable, trained refrigeration mechanics should install, operate, or service these pumps. Stated temperature and pressure limits should not be exceeded.

Special attention must be paid to the national rules concerning the available materials.

Pump should not be removed unless system has been evacuated to zero pressure.

All local rules to refrigeration systems, and electric control and installation systems must comply with.



10. STÖRUNGSANALYSE			10. TROUBLE SHOOTING		
Nr.	Erscheinung	Ursachen und Behebung	No.	symptom	possible causes
1	Pumpe macht starke Geräusche	<ul style="list-style-type: none"> - Geräusch kommt von außerhalb - Fremdkörper in der Pumpe - Betrieb gegen zu hohen Druck – Einstellung des Überströmventils prüfen (bzw. ob ausreichend Volumenstrom zu den Verbrauchern vorhanden ist.) - In CO2 Anlagen prüfen, ob die Mindestmengenleitung voll geöffnet ist - Gas in der Pumpe (z.B. Minimalstand im Abscheider unterschritten, Spitzsieb verstopft, zu schnelles Absinken der Verdichtertemperatur, - Radial-Laufräder oder Zwischenstücke verschlissen - Lager verschlissen - Rotor berührt Spaltring 	1	<i>pump makes scratching noise</i>	<ul style="list-style-type: none"> - noise comes from outside - foreign material in pump - operation against a too high pressure – check the setting of your overflow valve (or whether there is sufficient flow to the evaporators) - in CO2 systems check whether the minimum flow line is fully open - gas in the pump (e.g. level below minimum level in the surge drum, conical filter is blocked, too fast reduction of the evaporating temperature) - impellers or intermediate pieces worn out - bearings worn out - rotor in contact with can
2	zu wenig Leistung (Pumpenventile komplett geöffnet)	<ul style="list-style-type: none"> - Drehrichtung falsch - Pumpen Absperrventile geschlossen - zuviel Gas in der Flüssigkeit (z.B. Flüssigkeitsniveau im Abscheider zu niedrig, Spitzsieb blockiert, Pumpe fördert gegen zu hohen Druck) - Ventile an Verdampfern geschlossen - Regelventil nicht weit genug geöffnet - Überströmventil zu niedrig eingestellt - Fremdkörper oder Verstopfungen im System - Rückschlagventil der anderen Pumpe undicht - Schmutz in den Verdampfern - Stromversorgung nicht in Ordnung, Funktion nur auf zwei Phasen - Radiallaufräder verschlissen - Falsche Pumpenwahl (Förderhöhe nicht ausreichend) 	2	<i>capacity too low (valves on pump open)</i>	<ul style="list-style-type: none"> - direction of rotation wrong - stop valves behind the pumps closed - too much gas in liquid (e.g. liquid level in separator too low, conical filter blocked, pump operates against a too high pressure) - valves on cooler closed - regulating valve not opened far enough - overflow valve pressure set too low - contamination is blocking the piping system - non return valve of an other pump leaks - dirt in the coolers - power supply not right, working on only 2 phases - impellers worn out - oil in pump at low temperature - wrong pump selection (not sufficient delivery head)
3	Ausschalten über Differenzdruck-Pressostat	<ul style="list-style-type: none"> - siehe 2 - Einstellwert des Pressostaten nicht richtig - Regelventile zu weit geöffnet - zu schnelles Starten o. Zuschalten von Verdichterstufen - zu schnelles Abschalten von großen Verbrauchern 	3	<i>switched off on pressure difference control</i>	<ul style="list-style-type: none"> - see number 2 - set value of pressure control not right - hand control valves in system opened too much - too quick start up or capacity steps of compressor(s) - too quick switch off of big capacities
4	Ausschalten über Strömungswächter	<ul style="list-style-type: none"> - siehe 2 - Einstellung des Strömungswächters falsch - Saug- oder Druckseite geschlossen - zu schnelles Starten o. Zuschalten von Verdichterstufen - zu schnelles Abschalten von großen Verbrauchern 	4	<i>switched off on flow switch</i>	<ul style="list-style-type: none"> - see number 2 - set value of flow switch not right - suction side or discharge side closed - too quick start up or capacity steps of compressor(s) - too quick switch off of big capacities
5	Ansprechen der therm. Absicherung	<ul style="list-style-type: none"> - zu viel Öl in der Pumpe - Pumpe zu warm (z.B. fehlende Abkühlzeit nach Einbau, Schalhäufigkeit zu hoch, Mindeststillstandzeit unterschritten (Kap. 6.5)) - Lagerfilter (92) blockiert 	5	<i>switched off by too high temperature</i>	<ul style="list-style-type: none"> - Too much oil in the pump - Pump too warm (e.g. not sufficient cool down time right after installation, switching too much on/off, no minimum still-stand period (chap. 6.5)) - bearing filter (92) blocked
6	Ausschalten bei zu hoher Stromaufnahme	<ul style="list-style-type: none"> - zu viel zähflüssiges Öl in der Pumpe (bei niedriger Temp.) - Verschmutzung, Fremdkörper - Interne Schädigung 	6	<i>switched off by too high power consumption</i>	<ul style="list-style-type: none"> - Too much viscous oil (at low temperatures) - Contamination with dirt, foreign material - Internal damages
7	Lebensdauer der Lager zu kurz	<ul style="list-style-type: none"> - Zu viel Gas in der Pumpe, siehe o.g. Punkte - Rückwärtslauf durch rückströmendes Kältemittel (z.B. fehlendes oder undichtes Rückschlagventil, falsch montierte Entgasungs- oder Mindestmengenleitungen, Kap. 6.4)) - System verschmutzt 	7	<i>life time of bearings too short</i>	<ul style="list-style-type: none"> - too much gas in the pump, see above points - reverse flow through the pump (e.g. no or leaking check valve behind the pump, incorrect installed vent- or minimum flow lines, see chapter 6.4) - too much dirt in system
8	Motorschutzschalter /Sicherung spricht an	<ul style="list-style-type: none"> - Feuchtigkeit im Klemmkasten: Verschraubungen dicht ausführen und Klemmkasten abdichten - Blockieren der Pumpe siehe auch o.g. Punkte 	8	<i>Motor protection/fuses trip the pump</i>	<ul style="list-style-type: none"> - Moisture in the terminal box: check the connections and seal the terminal box - Pump is blocked (see above)

ANNEX

Empfehlungen zur Steuerung von HRP Pumpen

Recommendations for the control of HRP pumps

Steuerung 1: Pumpenstart nach Stillstand Control 1: pump start after stand-still

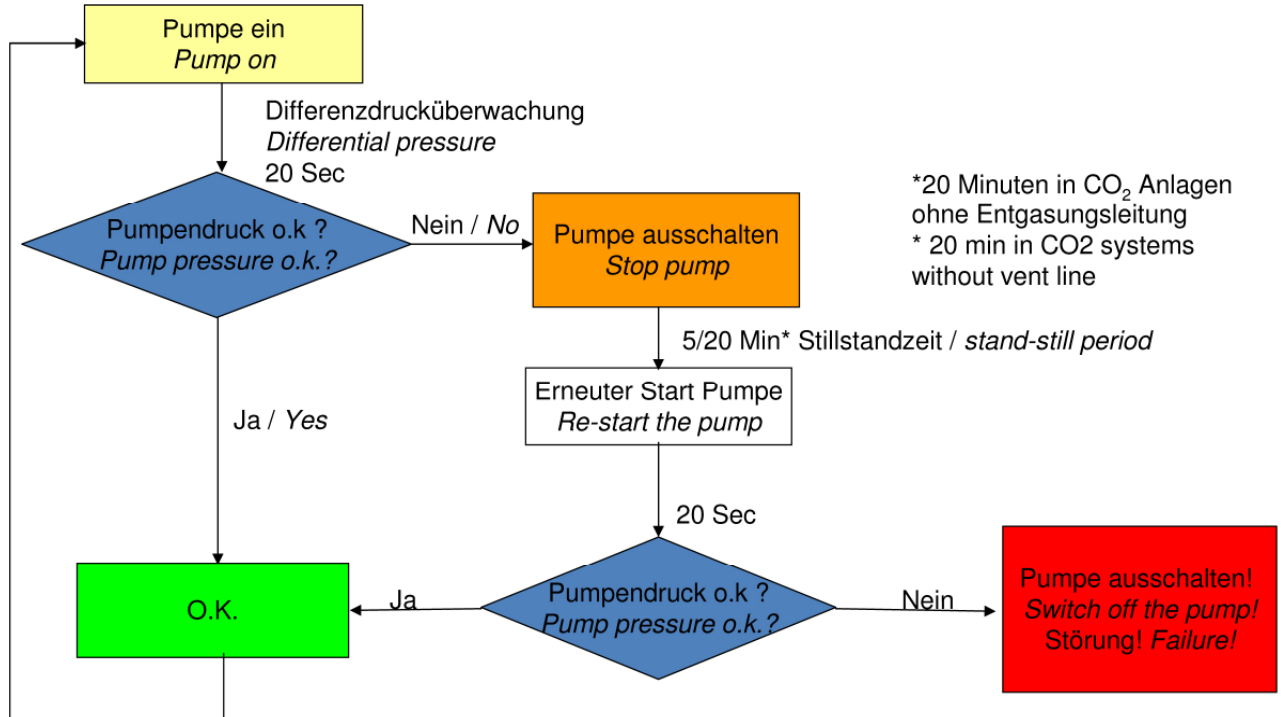

Steuerung 2 + 3: Betriebszustand (pro Pumpe) Control 2 + 3: operation (for each pump)

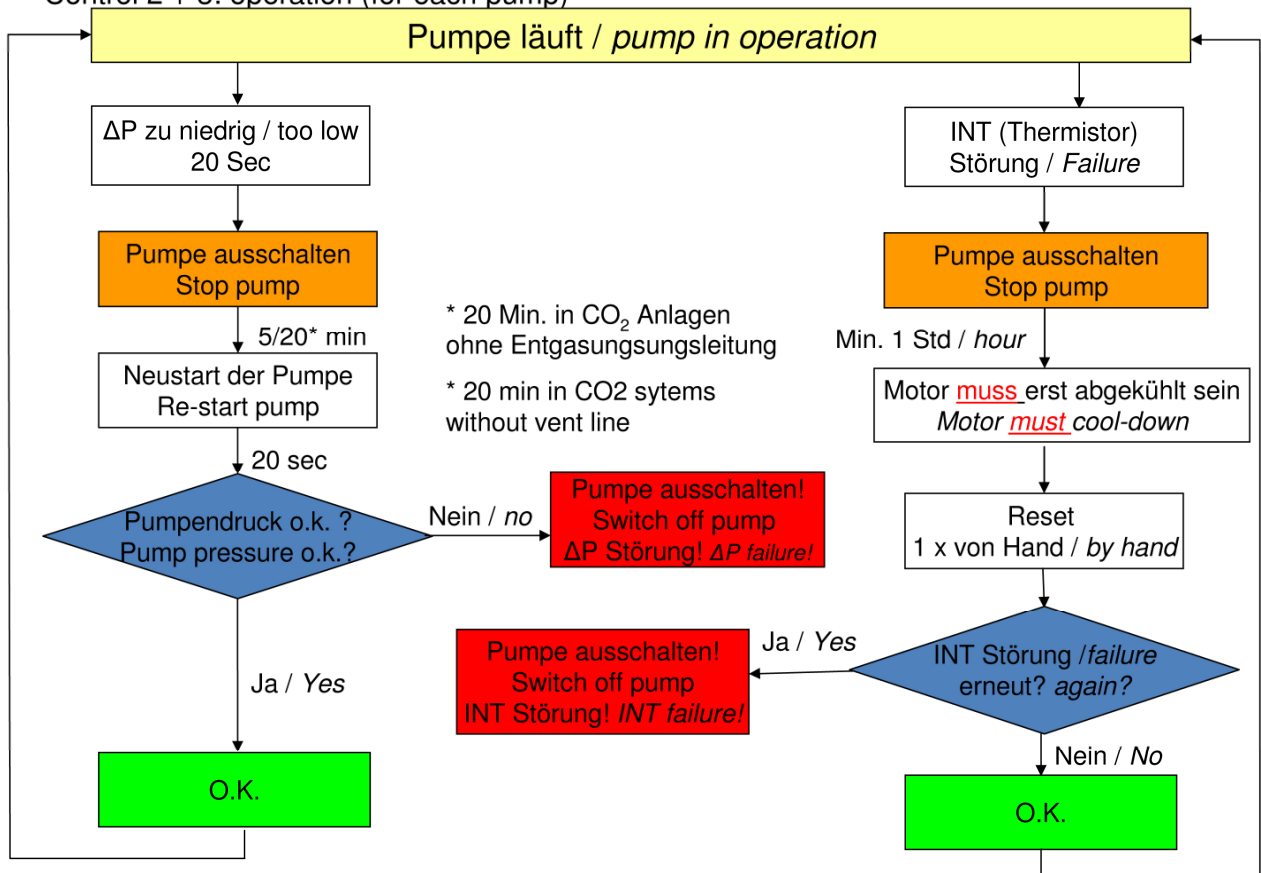

Mögliche Ursachen INT Störung:

- Kältemittelniveau zu niedrig
- Mindestvolumenstrom nicht erreicht (zu hoher Gegendruck)
- Pumpe beschädigt

Possible causes INT failure:

- Refrigerant level too low
- minimum flow not achieved (too high delivery pressure)
- Pump damaged

Steuerung 4: Betrieb mit 2 oder mehr Pumpen Control 4: operation with 2 or more pumps

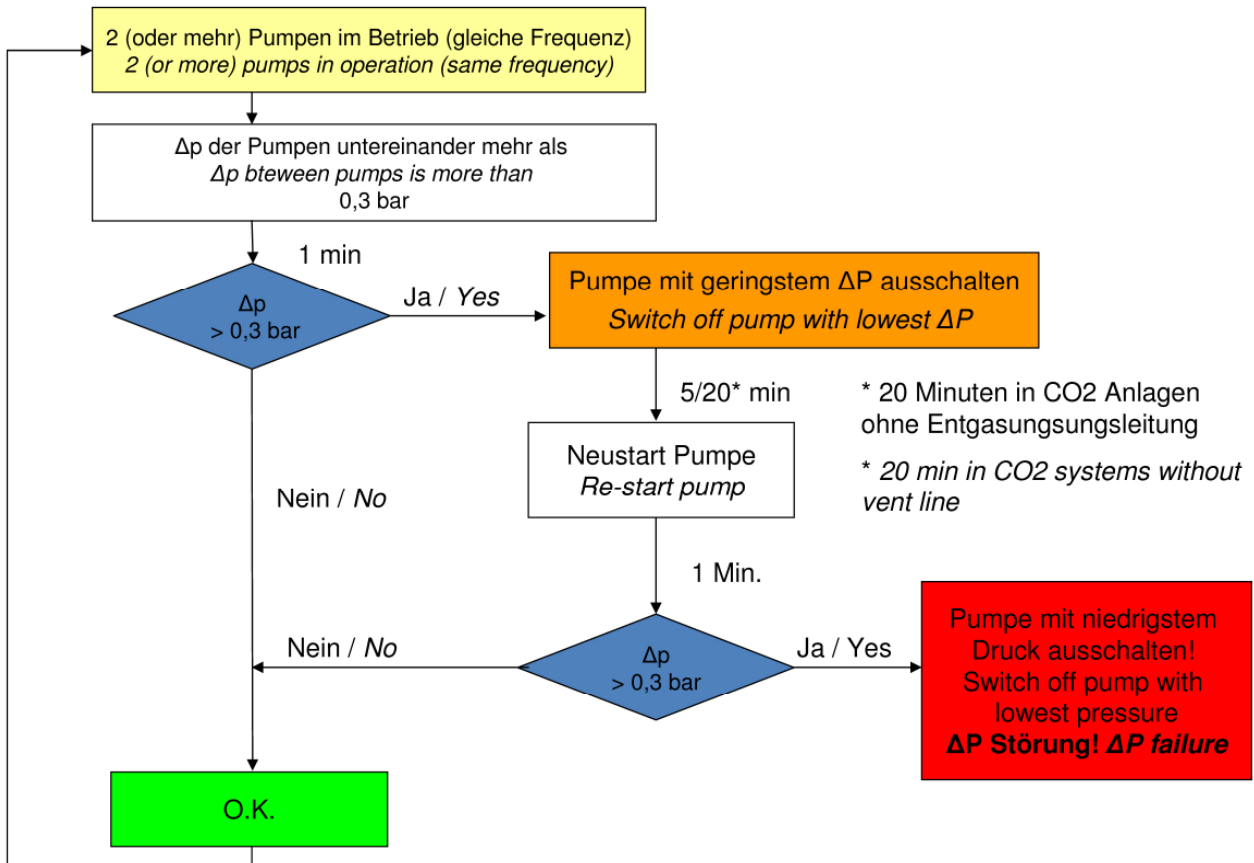

Mögliche Ursachen ΔP Störung

- Pumpe hat zu viel Gas
- Pumpe verschmutzt
- Pumpe geschädigt

Possible causes ΔP failure

- Pump gets too much gas
- Pump contaminated
- Pump damaged

Steuerung 5: Betriebssituation, gilt für alle Pumpen
 Control 5: operating condition, for all pumps

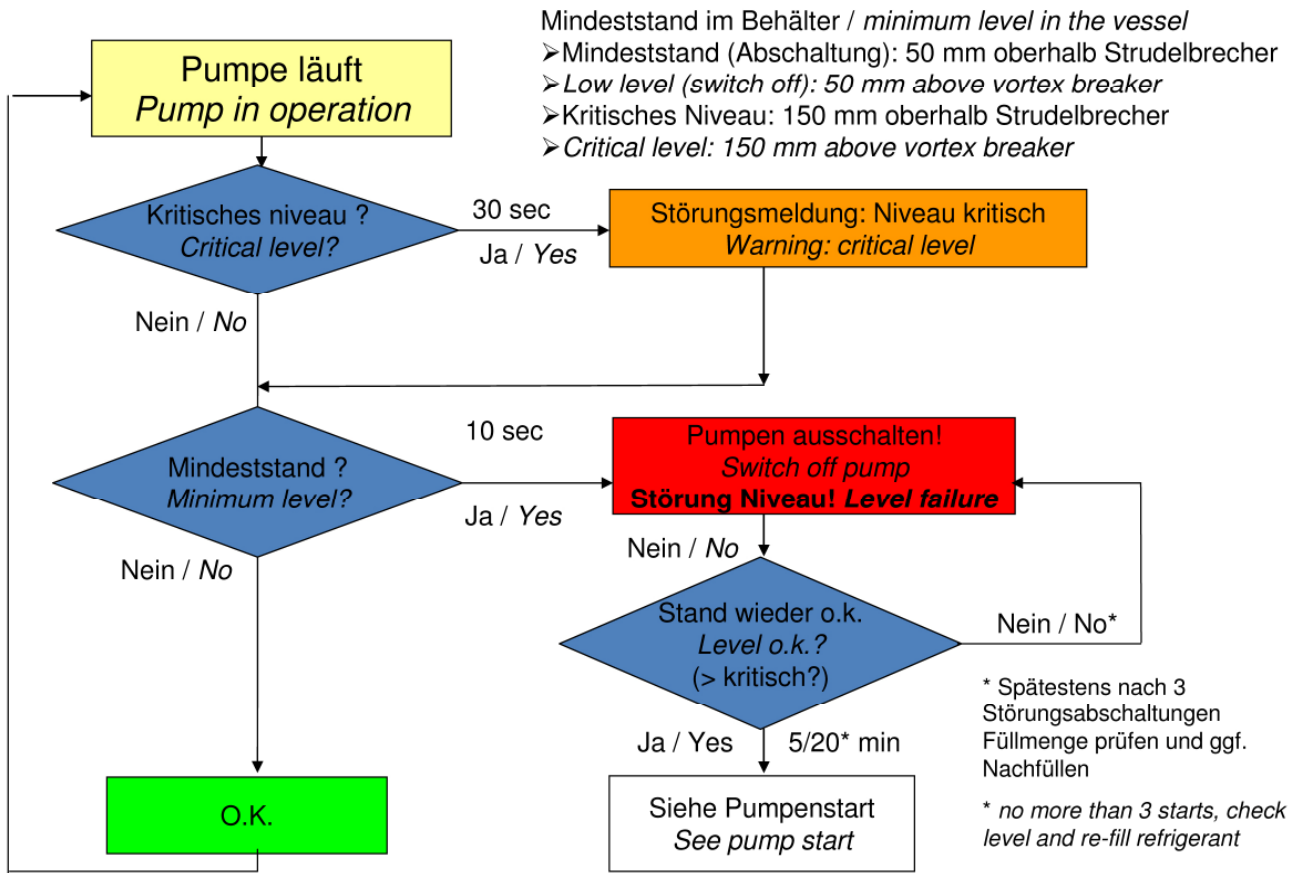

Mögliche Ursachen ΔP Störung

- Pumpe hat zu viel Gas
- Pumpe verschmutzt
- Pumpe geschädigt

Possible causes ΔP failure

- Pump gets too much gas
- Pump contaminated
- Pump damaged

Frequenzumrichter

Einstellungen

- Die Drehzahl für jede Pumpe muss gleich sein
- Kurze Anlaufzeit/steile Startrampe (1 - 2 sec), damit das Rückschlagventil hinter der Pumpe öffnen kann. Die Startrampe kann in CO2 Anlagen mit Mindestmengenleitung (Einbindung vor dem RV) auf 10 sec. erhöht werden, um einen Sanftanlauf zu ermöglichen
- Minimum 40 Hz, maximum 60 Hz
- Strom FU so hoch wie möglich wählen (weniger Wärmeentwicklung in der Pumpe)

Frequency converters

Settings:

- *Frequency for each pump must be the same*
- *Steep start ramp (1 - 2 sec), so the check valve behind the pump can open fast enough. The start-ramp in CO2 systems with minimum flow line right in front of the check valve can be increased to 10 sec to allow for a soft start*
- *Minimum 40 Hz, maximum 60 Hz*
- *Select current of the frequency converter as high as possible (less heat development in the pump)*

Typischer Verlauf von Anlagen mit mehreren Pumpen und Frequenzumrichter
Typical trend of systems with multiple pumps and frequency control

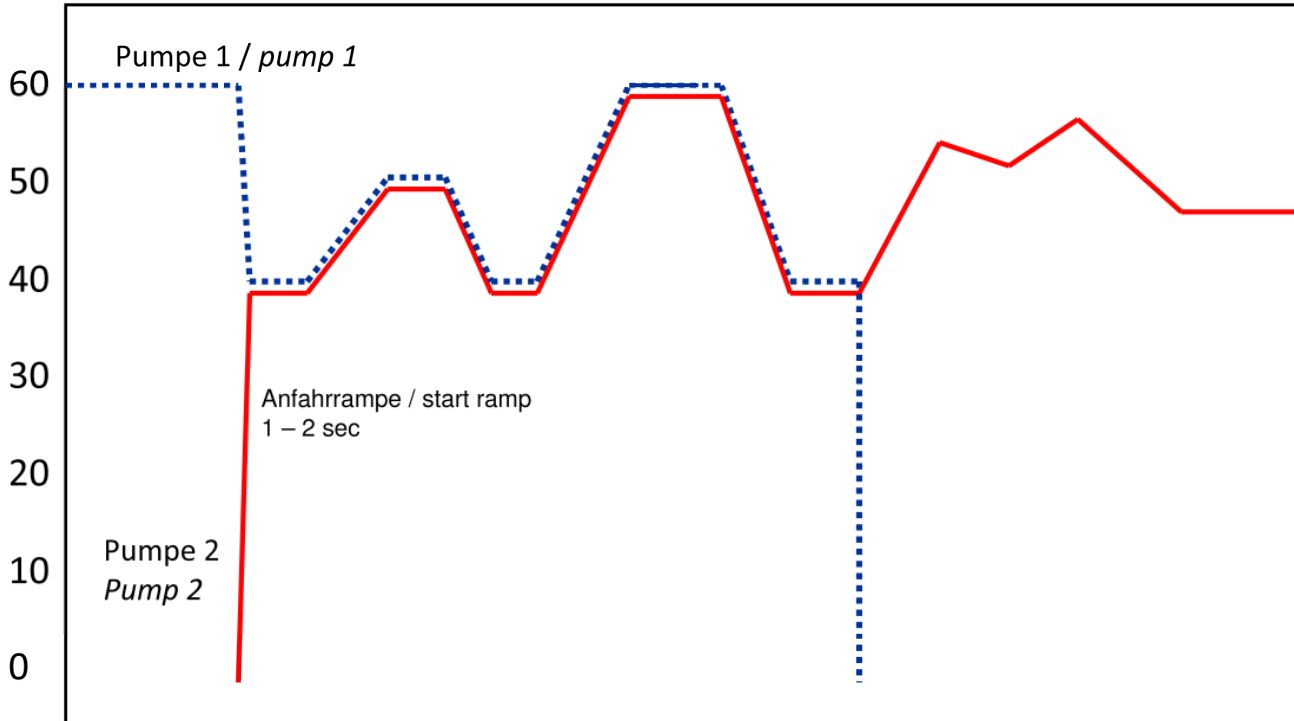

Pumpe nach dem Einschalten mindestens 5 min. im Betrieb lassen
Keep pump running for about 5 min. after starting



TH.WITT
Kältemaschinenfabrik
GmbH

Lukasstraße 32 · 52070 Aachen, Germany
Tel. +49 (0)241 1 8208-0
Fax +49 (0)241 1 8208-490
info@th-witt.com

www.th-witt.com